

Torin® **BIG RED** JACKS

Operator's Manual / Manuel d'utilisatiton / Manual de operación

Motorcycle / A.T.V. Jack **Cric moto / VTT** **Gato para motocicleta / A.T.V.**

Model / Article no / Artículo:

1,500 Lbs (680kg)..... T64017

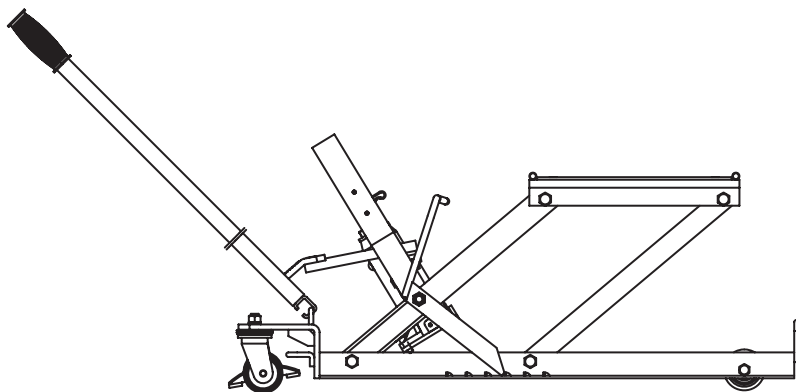

WARNING: Before using this appliance, read this operator's Manual and follow all its Safety Rules and Operating Instructions.

AVERTISSEMENT : veuillez lire ce Manuel de l'utilisateur et observer toutes les règles de sécurité et les consignes d'utilisation avant d'utiliser cet équipement.

ADVERTENCIA: antes de usar este artefacto, leer este Manual de Utilización y seguir todas sus Normas de Seguridad e Instrucciones de Utilización.

- Safety
- Operation
- Maintenance
- Français
- Español

Copyright © 2010 Torin Jacks, Inc. All rights reserved.

SAFETY INSTRUCTIONS

WARNING !

Study, understand and follow all instructions before operating this device. Do not exceed rated capacity. This jack is rated for a maximum of 1500 pound loads. Use only on hard, level surfaces. Lift only on those areas of the conveyance as specified by its manufacturer. Center load on lift pads. Immediately after lifting load, ensure lift platform locking device is engaged. Secure load with appropriate restraint device. Use tie down straps to secure load to the jack. Failure to heed these warnings may result in personal injury and/or property damage. Lifting device only. Immediately after lifting, support the vehicle with appropriate means.

SAFETY MESSAGES

Owners and operators are responsible to read, study and revise all operating instructions before using the Motorcycle / ATV Jack. It is important that the owner and/or operators retain these instructions for future reference. Both, the owner and operators must understand and comprehend the product and safety guidelines that will be mentioned through this manual.

1. Use of this product is limited to lifting, lowering and transporting in the lowered position, loads consisting of a single motorcycle, ATV, riding lawn mower or similarly sized motorized conveyance whose lift points are compatible with the lift pads of the jack. Incompatibility is evident when the loaded conveyance wobbles, feels unstable, and/or does not set securely on the lift pad assembly.
2. Restraining an incompatible load will not make the load secure and may cause unexpected loss of load.
3. Never work on, around or under a load that is not secured and stable. Before moving, lower the load to the lowest possible point.
4. Keep operators and bystanders head, hands and feet away from lift members when raising and lowering.
5. No alterations shall be made to this product because of the dangers associated to the misuse of this product.
6. Only attachment and/or adapters supplied by the manufacturer shall be used.

WARRANTY

Torin Jacks, Inc. warrants its hydraulic jacks and tools for a period of one year against manufacturing and materials defects. Torin Jacks, Inc. will issue a one-for-one credit for all merchandise deemed defective due to manufacturing and/or material defects. Torin Jacks, Inc. will not issue credit for customer abuse or misuse. Merchandise shall be deemed defective by letter from Torin Jacks, Inc. after inspection by Torin Jacks, Inc. or one of its representatives. Defective products shall be returned freight prepaid to Torin Jacks, Inc. by written authorization only. Some products may be authorized for field destruction, with return of handle assembly and saddle only.

ASSEMBLY INSTRUCTIONS

Figure 1.

Parts
Carton contains:
Description

Frame base	1 PC
Hydraulic ram	1 PC
Safety arm	1 PC
Bolt	2 PC
Wrench	1 PC

Assembly instruction diagrams

Figure 2.

Raise the front ram support. With the foot pedal assembly oriented toward the outside, insert the hydraulic ram assembly into the frame. Slide the ram cap inside the bracket on the ram support and align the ram base with guides in the frame assembly.

Figure 3.

Notice that the ram base has an indented position that must be located in front of the ram securing bolt. Use wrench to tighten the ram bolt M8x14. Use wrench to tighten the ram bolt M8x25.

Figure 4.

Remove two pin clips from the back support arm, assembly with the safety arm, then tighten the clips.

Figure 5.

Finish all the assembly process.

1. This is the position that is used to place the jack under the load.
2. Arrows show the loops at frame ends that are used to carry the jack or to move the jack.

Figure 6.

Use caution when moving the jack, if loaded.

This photo shows the release valve. Close the release valve before lifting. To close, move the valve clockwise.

Figure 7.

Pump the foot pedal to raise the load. Also shown is one of the two safety arms. When the load is fully raised, lift the outer end of the safety arms to engage the raised tabs of the frame. This will prevent accidental lowering. Before lowering the load, push down on the outer ends of the safety arms to disengage them.

Figure 8.

The arrows show the "loops" at the ends of the frame. These are used to hold the down straps that are looped through the load when the jack is raised. To lower the jack, raise the safety arms, then turn the release valve counterclockwise slowly. Unfasten the hold down straps.

FIGURE 1

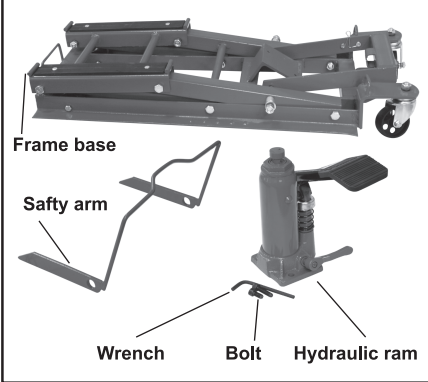

FIGURE 4

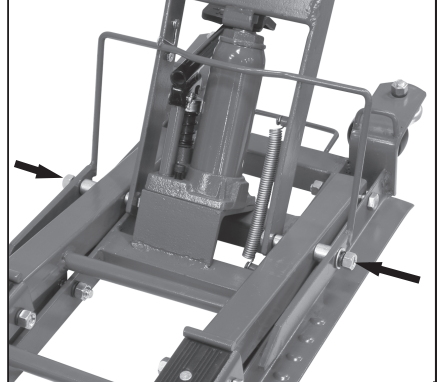

FIGURE 2

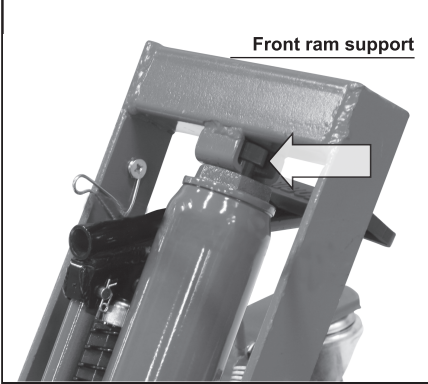

FIGURE 5

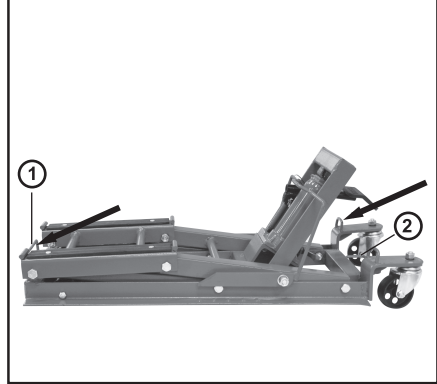

FIGURE 3

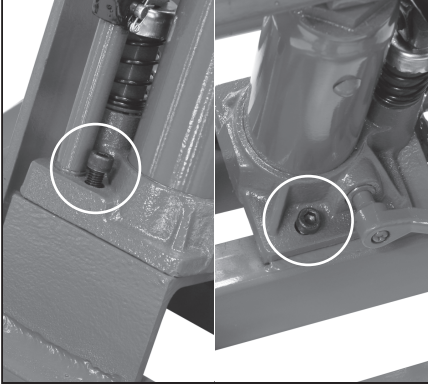

FIGURE 6



FIGURE 7

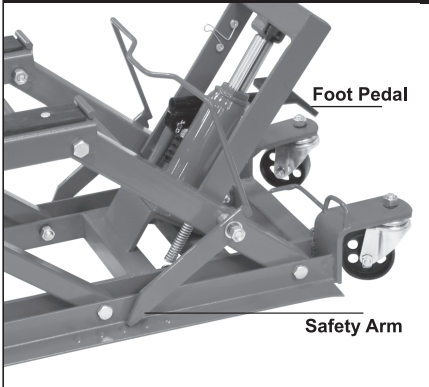
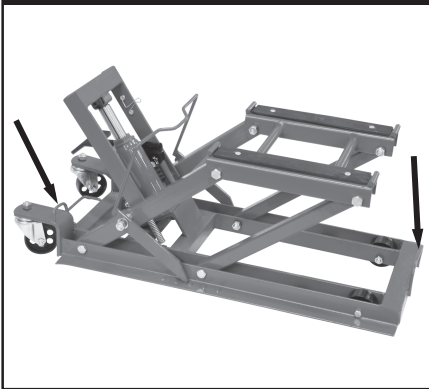

FIGURE 8



OPERATION

Before operation

The owner and/or operator shall have an understanding of the product and safety operating instructions before operating the Motorcycle / ATV Jack. Safety Information shall be read to and discuss with the operator in the operator's native language by the purchaser / owner or his designee, making sure that the operator comprehends their contents.

Inspection

- Visual inspection shall be made before each use of the Motorcycle / ATV Jack by checking for abnormal conditions, such as cracked welds, leaks, and damaged, loose, or missing parts.
- Other inspections shall be made per product operating instructions.
- Each Motorcycle / ATV Jack shall be inspected immediately if the lift is believed to have been subjected to an abnormal load or shock. It is recommended that an annual inspection be made by a manufacturer's or supplier's authorized repair facility

OPERATION

- Owners and / or operators should be aware that repair of this equipment may require specialized knowledge and facilities. It is recommended that an annual inspection of the Motorcycle / ATV Jack be made by a manufacturer's or supplier's authorized repair facility and that any defective parts, decals, or safety labels or signs be replaced with manufacturer's or supplier's specified parts. A list of authorized repair facilities is available from the manufacturer or supplier.

Note:

Any Motorcycle / ATV Jack that appears to be damaged in any way, is found to be worn or operates abnormally **SHALL BE REMOVED FROM SERVICE UNTIL REPAIRED**. It is recommended that necessary repairs be made by a manufacturer's or supplier's authorized repair facility if repairs are permitted by the manufacturer or supplier.

To raise the load

- Place jack on a hard level surface.
- To avoid item from slipping during the raising operation, **ALWAYS** first determine the center of the weight load.
- Place the jack under the item so that the Lift Saddle is positioned under the center of the weight load.
- Pump the foot pedal until the lift saddle comes in contact with the load to be lifted; proceed to lock wheel casters. Always check to be sure that the saddle and the load are positioned correctly before raising the jack.
- Use foot pedal to raise load; **BE SURE** that safety lock is secured in one of three stated lock positions once desired height is reached.
- Apply tie-down straps once load has been raise to desired height. Thoroughly tighten straps.
- Stabilize loaded jack on a hard surface for maximum balance by adjusting locking screws.

To tie down straps (not included)

- DO NOT** use tie down strap for towing vehicles or to hold or suspend human weight.
- DO NOT** use extension bar lever, pliers or any tools to operate as a handle. Use hand power only.
- Protect strap webbing from sharp edges, heat and acid. Replace strap webbing if it is cut, worn or damaged. Inspect strap webbing, hooks and hardware before each use.

MAINTENANCE

IMPORTANT: Before performing any maintenance of the bottle jack **ALWAYS** deattach from the frame and place on a level surface.

Air Purging Instructions

With the ram fully retracted, locate and remove the oil filter plug. Inset the foot pedal into the sleeve of Hydraulic Ram, then pump 6 to 8 strokes. This will help release any pressurized air which may be trapped in the reservoir. Be sure that the oil level is just below the oil filler plug hole. Reinstall the oil filler plug. Sometimes during shipment and handling, air may become trapped in the hydraulic system causing poor or no lifting.

CHECKING THE OIL

IMPORTANT: When adding or replacing oil, ALWAYS use a good grade of hydraulic jack oil. NEVER use brake fluid, alcohol, glycerine, detergent motor oil or dirty oil of any kind. Improper oil usage will cause serious internal damage to jack.

Adding Oil

With ram fully lowered and jack on level ground, remove oil filler plug. Add oil if level is more than a/2" below hole.

Replacing Oil

Oil should be replaced at least once every year. To drain oil, remove oil filler plug and release valve. BE VERY CAREFUL to not allow dirt or any foreign matter into the system.

CHECKING THE OIL

Lubrication

Put grease in fitting on base and lubricate lifting arm spindle with oil when need.

Rust Prevention

Clean and wipe with an oily cloth the piston ram and pump piston every 3 months or when signs of rust or corrosion appear. When not in use, always leave the saddle and pump piston in the completely down position.

TROUBLESHOOTING

Trouble	Cause	Remedy
Jack will not low completely	1. Air in hydraulic system 2. Release valve stuck	1. Purge air from hydraulic system 2. Transfer weight load and clean valve
Jack will not hold weight	1. Release valve in open position	1. Close release valve tightly
Jack will not lift to full height	1. Air in hydraulic system 2. Dirty oil 3. Release valve not completely closed	1. Purge air from hydraulic system 2. Change oil. Use SAE 5W 3. Close release valve tightly
Jack will not lift load	1. Excessive weight 2. Release valve in open position 3. Oil level low	1. Decrease weight or change to higher capacity jack 2. Turn valve clockwise and tighten 3. Fill to recommended level

PARTS LIST

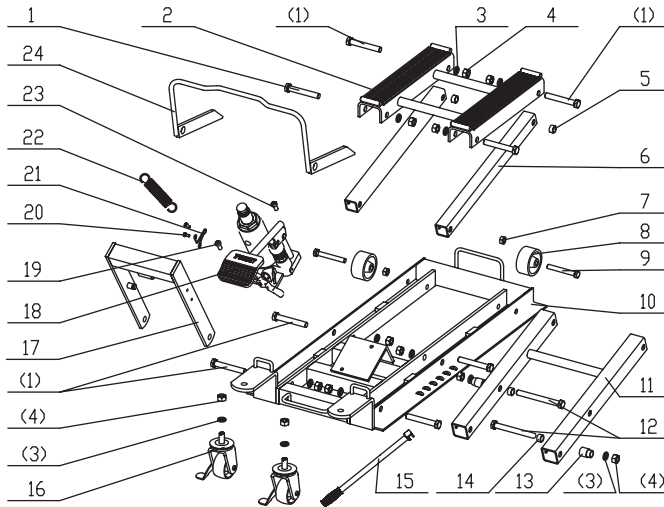

Item	Name	QTY	Item	Name	QTY
1	Bolt M12x75	8	13	Outer sleeve	2
2	Supporting board assembly	1	14	Inner sleeve	2
3	Washer 12	12	15	Handle	1
4	Nut M12	12	16	Rear wheel	2
5	Sleeve	4	17	Top board ass	1
6	Supporting arm	2	18	Power unit assembly	1
7	Nut M10	2	19	Screw M8x14	1
8	Front wheel	2	20	Screw M6x10	2
9	Bolt M10x75	2	21	Spring	1
10	Base	1	22	Return spring	1
11	Rear supporting assembly	1	23	Bolt M8x25	1
12	Bolt M12x100	2	24	safety frame	1

MAINTENANCE

1. To add oil, place jack in upright position with pump plunger down. Remove filler plug and add hydraulic jack oil to level of filler hole. Be sure oil is clean and be careful to keep dirt out of jack. **DO NOT USE BRAKE, SHOCK ABSORBER, OR TRANSMISSION FLUID.**
2. Periodically lubricate the points indicated with SAE 30 oil. Keep jack clean.
3. Occasionally check extension screw and pump plunger for corrosion. Keep these parts lubricated to prevent corrosion.
4. When not in use, store jack in upright position in a dry location with pump plunger and extension screw in lowest position and release valve closed.

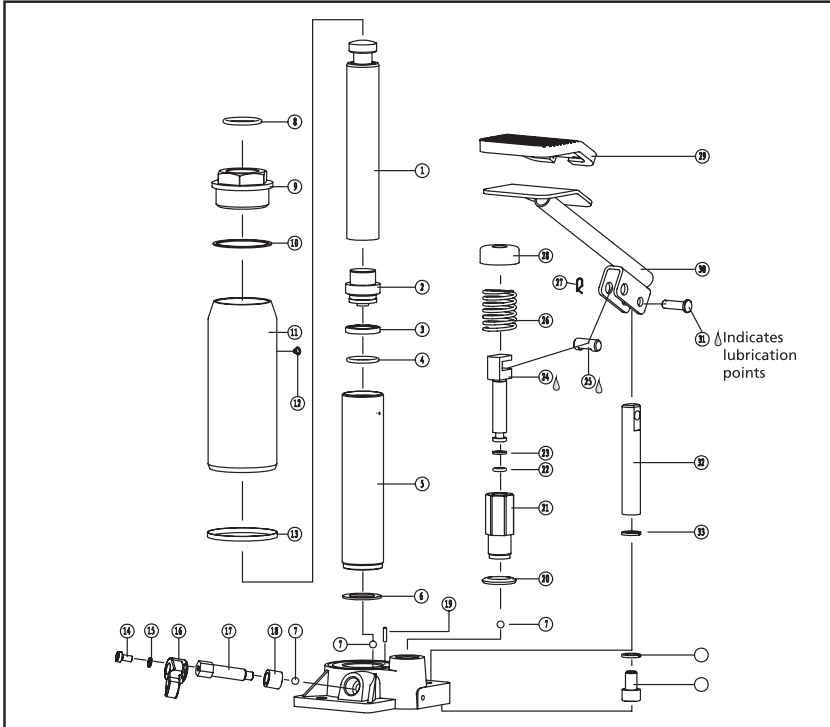

Part No.	Name	QTY.	Part No.	Name	QTY.	Part No.	Name	QTY.
1	piston rod	1	15	spring washer	1	29	rubber pad	1
2	piston	1	16	release valve handle	1	30	peddle	1
3	O-ring	1	17	release valve rod	1	31	shaft	1
4	O-ring	1	18	sealing	1	32	connecting rod	1
5	cylinder	1	19	filter	1	33	washer	2
6	O-ring	1	20	washer	1	34	bolt	1
7	steel bolt	1	21	pump cylinder	1			
8	O-ring	1	22	O-ring	1			
9	top cap nut	1	23	washer	1			
10	sealing	1	24	pump piston	1			
11	oil reservoir	1	25	shaft	1			
12	oil filler plug	1	26	spring	1			
13	O-ring	1	27	pin	1			
14	screw	1	28	spring holder	1			

INSTRUCTIONS DE SÉCURITÉ

AVERTISSEMENT!

Étudiez, comprenez et suivez toutes les instructions avant d'utiliser ce dispositif. Ne dépassez pas la capacité maximale. La charge maximale de ce cric est établie à 1 500 livres. Utilisez-le seulement sur une dure et de niveau. Levez seulement à partir des endroits sur le véhicule spécifiés par son fabricant. Centrez la charge sur les patins de levage. Juste après avoir levé la charge, assurez-vous que le dispositif mécanique de verrouillage de la plateforme de levage est engagé. Fixez la charge avec le dispositif de retenue approprié. Utilisez des sangles d'arrimage pour fixer la charge au cric. Le fait de ne pas observer ces avertissements peut avoir comme conséquence des dommages corporels et/ou des dommages matériels. Dispositif de levage seulement. Immédiatement après avoir levé, supportez le véhicule avec les moyens appropriés.

MESSAGES DE SÉCURITÉ

Les propriétaires et les utilisateurs sont responsables de lire, d'étudier et d'examiner toutes les instructions d'utilisation avant d'utiliser le cric de moto/VTT. Il est important que le propriétaire et/ou les utilisateurs gardent ces instructions aux fins de consultation future. Le propriétaire et les utilisateurs doivent comprendre le produit et les directives de sécurité qui seront mentionnées dans ce manuel.

1. L'utilisation de ce produit est limitée au levage, à l'abaissement, au transport en position abaissée de charges composées d'une seule motocyclette, un seul VTT, une seule tondeuse à gazon tractée ou autre véhicule à moteur semblable dont les points de levage sont compatibles avec les patins de levage du cric. L'incompatibilité est évidente quand le véhicule chargé branle, semble instable, et/ou ne repose pas solidement sur les patins de levage.
2. Retenir une charge incompatible ne rendra pas la charge sécuritaire et peut causer la perte inattendue de la charge.
3. Ne travaillez jamais sur, autour de ou sous une charge qui n'est pas fixée et stable. Avant de le déplacer, abaissez la charge au plus bas point possible.
4. Les utilisateurs et les spectateurs doivent garder leur tête, leurs mains et leurs pieds à l'écart des bras de levage lors du levage ou de l'abaissement.
5. Aucune modification ne sera apportée à ce produit en raison des dangers associés au mauvais usage de ce produit.
6. On ne doit utiliser que les accessoires et/ou les adaptateurs fournis par le fabricant.

GARANTIE

Torin Jacks, Inc. garanti ses crics hydrauliques et ses outils pendant une période d'un an contre les défauts de fabrication et de matériaux. Torin Jacks, Inc. émettra un crédit d'un pour l'autre pour toute marchandise jugée défectueuse en raison de défauts de fabrication et/ou de matériaux. Torin Jacks, Inc. n'émettra pas de crédit si le client a fait preuve d'abus ou de mauvais usage. La marchandise sera jugée défectueuse via une lettre de la part de Torin Jacks, Inc. après une inspection par Torin Jacks, Inc. ou un de ses représentants. Les produits défectueux seront retournés fret payé d'avance à Torin Jacks, Inc. avec une autorisation écrite seulement. Certains produits peuvent être autorisés pour une destruction sur le terrain, seulement avec le retour de la poignée et de la selle.

INSTRUCTIONS D'ASSEMBLAGE

Illustration 1.

Pièces
Le carton contient :
Description

Base du bâti	1
Vérin hydraulique	1
Bras de sécurité	1
Boulons	2
Clé	1

Illustration 2.

Soulevez le support de vérin à l'avant. La pédale de pied étant orientée vers l'extérieur, insérez le vérin hydraulique dans le bâti. Glissez la tête du vérin à l'intérieur des pattes de fixation sur le support de vérin et alignez la base du vérin avec le bâti.

Illustration 3.

Remarquez que la base du vérin a une position dentelée qui doit être située devant le boulon de fixation du vérin. Utilisez une clé pour serrer le boulon de vérin Max14. Utilisez une clé pour serrer le boulon de vérin Max25.

Illustration 4.

Enlevez les deux goupilles du bras de support à l'arrière et du bras de sécurité, puis serrez les pinces.

Illustration 5.

Finissez l'assemblage.

1. Ceci est la position utilisée pour placer le cric sous la charge.
2. Les flèches montrent les boucles aux extrémités du bâti qui sont utilisées pour porter ou déplacer le cric.

Illustration 6.

Faites attention lorsque vous déplacez le cric, s'il est chargé.

Cette photo montre le détendeur de pression. Fermez le détendeur de pression avant de lever. Pour le fermer, tournez le détendeur dans le sens des aiguilles d'une montre.

Illustration 7.

Pompez la pédale à pied pour lever la charge. Un des deux bras de sécurité est également montré. Lorsque la charge est complètement levée, soulevez l'extrémité externe des bras de sécurité pour fixer les patins élevés du bâti. Ceci empêchera un abaissement accidentel. Avant d'abaisser la charge, appuyez sur les extrémités externes des bras de sécurité pour les désengager.

Illustration 8.

Les flèches montrent les « boucles » aux extrémités du bâti. Celles-ci sont utilisées pour tenir les sangles de fixation qui sont passées à travers la charge quand le cric est levé. Pour abaisser le cric, soulevez les bras de sécurité, puis tournez le détendeur de pression lentement dans le sens contraire des aiguilles d'une montre. Desserrez les sangles de fixation.

ILLUSTRATION 1

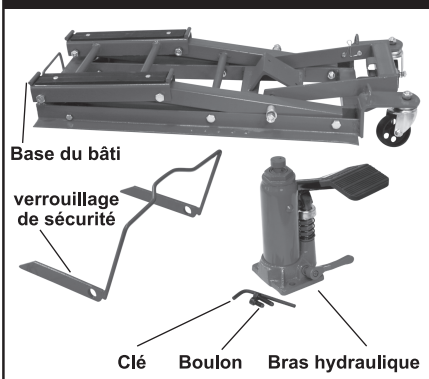

ILLUSTRATION 4



ILLUSTRATION 2

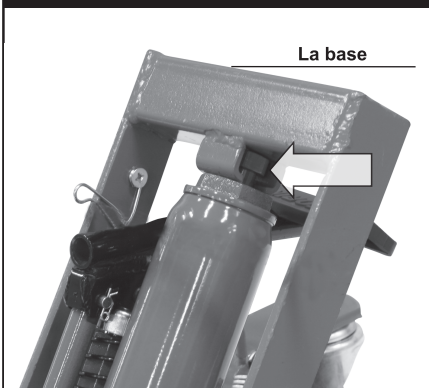

ILLUSTRATION 5

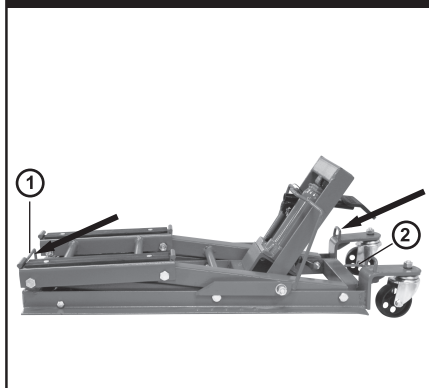

ILLUSTRATION 3

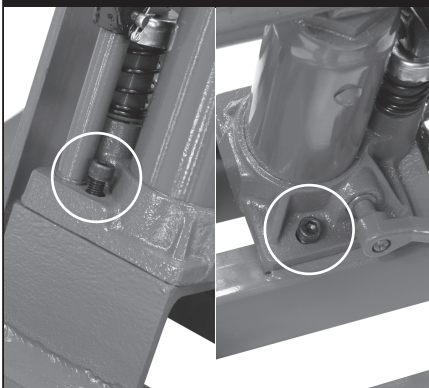

ILLUSTRATION 6

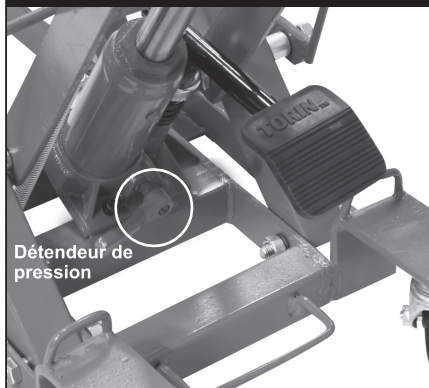

ILLUSTRATION 7

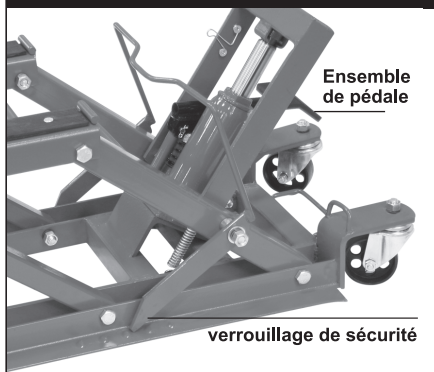
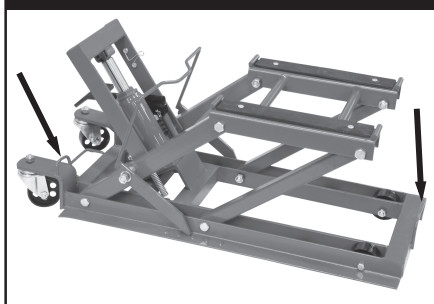

ILLUSTRATION 8



UTILISATION

Avant l'utilisation

Le propriétaire et/ou l'utilisateur doit comprendre les instructions d'utilisation et de sécurité du produit avant d'utiliser le cric de motocyclette/VTT. Les informations de sécurité doivent être lues et discutées avec l'utilisateur dans la langue maternelle de l'utilisateur par l'acheteur/le propriétaire ou sa personne désignée, pour s'assurer que l'utilisateur comprend leur contenu.

Inspection

- Une inspection visuelle sera faite avant chaque utilisation du cric de motocyclette/VTT en vérifiant s'il y a des états anormaux, tels que des soudures fendues, des fuites ou des pièces endommagées, lâches, ou manquantes.
- D'autres inspections seront faites selon les instructions d'utilisation du produit.
- Chaque cric de motocyclette/VTT sera inspecté immédiatement si on croit que l'élevateur a été soumis à une charge ou à un choc anormal. On recommande qu'une inspection annuelle soit faite par un centre de réparation autorisé par le fabricant ou le fournisseur.
- Les propriétaires et/ou les utilisateurs doivent être conscients que la réparation de cet équipement peut exiger des connaissances et des équipements spécialisés. On recommande qu'une inspection annuelle du cric de motocyclette/VTT soit faite par un centre de réparation autorisé par le fabricant ou du fournisseur et que toutes les pièces, tous les décalques et toutes les étiquettes ou tous les signes de sécurité défectueux soient remplacés par des pièces spécifiées par le fabricant ou le fournisseur. Une liste des centres de réparation autorisés est fournie par le fabricant ou le fournisseur.

Note :

Tout cric de motocyclette/VTT qui semble être endommagé de quelque façon, s'avère être usé ou qui fonctionne anormalement S'ERA MIS HORS SERVICE JUSQU'À CE QU'IL SOIT RÉPARÉ. On recommande que les réparations nécessaires soient faites par un centre de réparation autorisé par le fabricant ou le fournisseur, si des réparations sont autorisées par le fabricant ou le fournisseur.

Pour lever la charge

- Placez le cric sur une surface de niveau dure.
- Pour éviter que l'article glisse pendant l'opération de levage, déterminez TOUJOURS le centre du poids de la charge d'abord.
- Placez le cric sous l'article, de sorte que la plateforme de levage soit placée sous le centre du poids de la charge.
- Pompez la pédale de pied jusqu'à ce que la selle de levage entre en contact avec la charge à lever; verrouillez les roulettes. Vérifiez toujours pour vous assurer que la selle et la charge sont placées correctement avant de lever le cric.
- Utilisez la pédale de pied pour lever la charge; ASSUREZ-VOUS que le verrou de sécurité soit placé dans une des trois positions de verrouillage indiquées lorsque la hauteur désirée est atteinte.
- Fixez des sangles d'arrimage une fois que la charge a été levée à la hauteur désirée. Serrez les sangles complètement.
- Stabilisez le cric chargé sur une surface dure pour obtenir un maximum d'équilibre en ajustant les vis de verrouillage.

Pour amarrer les sangles (non incluses)

- N'UTILISEZ PAS les sangles d'arrimage pour des véhicules remorqueurs ou pour tenir ou suspendre le poids d'un humain.
- N'UTILISEZ PAS un levier de rallonge, des pinces ou un outil quelconque en guise de poignée. Utilisez la puissance des mains seulement.
- Protégez les courroies des sangles contre les bords pointus, la chaleur et l'acide. Remplacez une courroie de sangle si elle est coupée, usée ou endommagée. Inspectez les courroies, les crochets et le matériel des sangles avant chaque utilisation.

ENTRETIEN

IMPORTANT : Avant de faire tout entretien du cric-bouteille, détachez-le TOUJOURS du bâti et placez-le sur une surface de niveau.

Instructions d'épuration d'air

Le vérin étant entièrement rétracté, trouvez et enlevez le bouchon de filtre à huile. Insérez la pédale de pied dans la douille du vérin hydraulique, puis pompez 6 à 8 coups. Ceci aidera à libérer tout air pressurisé qui peut être pris dans le réservoir. Assurez-vous que le niveau d'huile est juste au-dessous du trou du bouchon de remplissage d'huile. Réinstallez le bouchon de remplissage d'huile. Parfois pendant l'expédition et la manipulation, de l'air peut s'infiltrer dans le circuit hydraulique, ayant pour conséquence un mauvais levage ou aucun levage.

VÉRIFICATION DE L'HUILE

IMPORTANT : En ajoutant ou en remplaçant de l'huile, utilisez TOUJOURS un bon grade d'huile de cric hydraulique. N'UTILISEZ JAMAIS une sorte quelconque de liquide de frein, d'alcool, de glycérine, d'huile pour moteur détersive ou d'huile usée.

L'utilisation d'une mauvaise huile causera de sérieux dommages internes au cric.

Ajouter de l'huile

Le vérin étant entièrement abaissé et le cric sur un sol de niveau, enlevez le bouchon de remplissage d'huile. Ajoutez de l'huile si le niveau est plus de 1/2 po au-dessous du trou.

Remplacer l'huile

L'huile devrait être remplacée au moins une fois par année. Pour vidanger l'huile, enlevez le bouchon de remplissage d'huile et le détendeur de pression. FAITES TRÈS ATTENTION de ne pas laisser de saleté ou de corps étrangers pénétrer dans le système.

VÉRIFICATION DE L'HUILE

Graissage

Mettez de la graisse dans l'embout sur la base et lubrifiez l'axe de levage de bras avec de l'huile, au besoin.

Protection contre la rouille

Nettoyez et essuyez avec un tissu huileux le piston de vérin et le piston de pompe tous les 3 mois ou quand des signes de rouille ou de corrosion apparaissent. Quand il n'est pas utilisé, laissez toujours la selle et le piston de pompe en position complètement abaissé.

DÉPANNAGE

Problème	Cause	Remedy
Le cric ne s'abaisse pas complètement	1. Il y a de l'air dans le système hydraulique 2. Le détendeur de pression est coincé	1. Purgez l'air du système hydraulique 2. Transférez le poids de la charge et nettoyez la soupape
Le cric ne tient pas le poids	1. Le détendeur de pression est en position ouvert	1. Fermez le détendeur de pression de manière serrée
Le cric ne se lève pas à la hauteur complète	1. Il y a de l'air dans le système hydraulique 2. De l'huile usée 3. Le détendeur de pression n'est pas complètement fermé	1. Purgez l'air du système hydraulique 2. Changez l'huile. Utilisez le grade SAE 5W 3. Fermez le détendeur de pression de manière serrée
Le cric ne lève pas la charge	1. Le poids est trop élevé 2. Le détendeur de pression est en position ouvert 3. Le niveau d'huile est faible	1. Diminuez le poids ou changez le cric pour un autre de capacité plus élevée 2. Tournez la soupape dans le sens des aiguilles d'une montre et serrez-la 3. Remplissez au niveau recommandé

LISTE DES PIÈCES

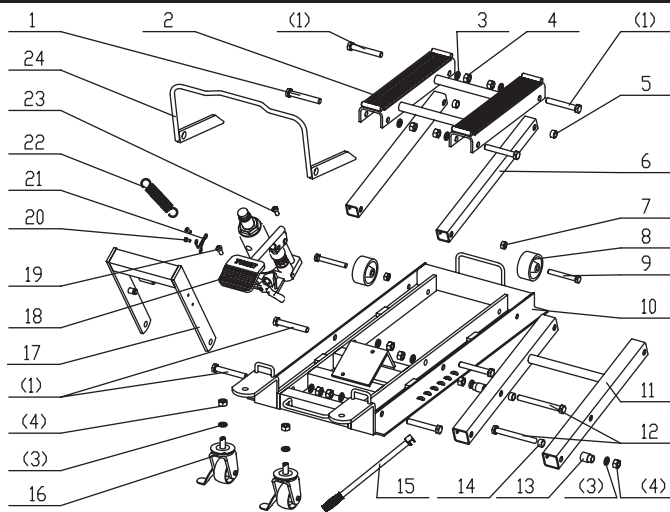

Article	Nom	QTÉ	Article	Nom	QTÉ
1	Boulon M12x75	8	13	Douille externe	2
2	Plateforme	1	14	Douille interne	2
3	Rondelle 12	12	15	Poignée	1
4	Écrou M12	12	16	Roue arrière	2
5	Douille	4	17	Support de vérin du haut	1
6	Bras-support	2	18	Pédale	1
7	Écrou M10	2	19	Vis M8x14	1
8	Roue avant	2	20	Vis M6x10	2
9	Boulon M10x75	2	21	Ressort	1
10	Base	1	22	Ressort de rappel	1
11	Support arrière	1	23	Boulon M8x25	1
12	Boulon M12x100	2	24	Bras de sécurité	1

DIRECTIVES D'ENTRETIEN

1. Pour ajouter de l'huile, placez le cric en position droite, en maintenant le piston de la pompe vers le bas. Retirez le bouchon de remplissage et ajoutez l'huile hydraulique pour cric, jusqu'au bord de l'orifice de remplissage. Assurez-vous que l'huile est propre et qu'aucune saleté ne s'introduit dans le cric. **NE PAS UTILISER DE FLUIDE POUR FREINS, AMORTISSEURS OU TRANSMISSION.**
2. Lubrifiez périodiquement les points indiqués avec de l'huile SAE 30. Maintenez le cric propre.
3. Occasionnellement vérifiez la vis d'extension et le piston de la pompe pour la présence de corrosion. Maintenez ces pièces bien lubrifiées pour prévenir la corrosion.
4. Lorsqu'il n'est utilisé, rangez le cric en position droite dans un endroit sec, en vous assurant d'abaisser au plus bas la vis d'extension et le piston. Fermez la valve de relâchement.

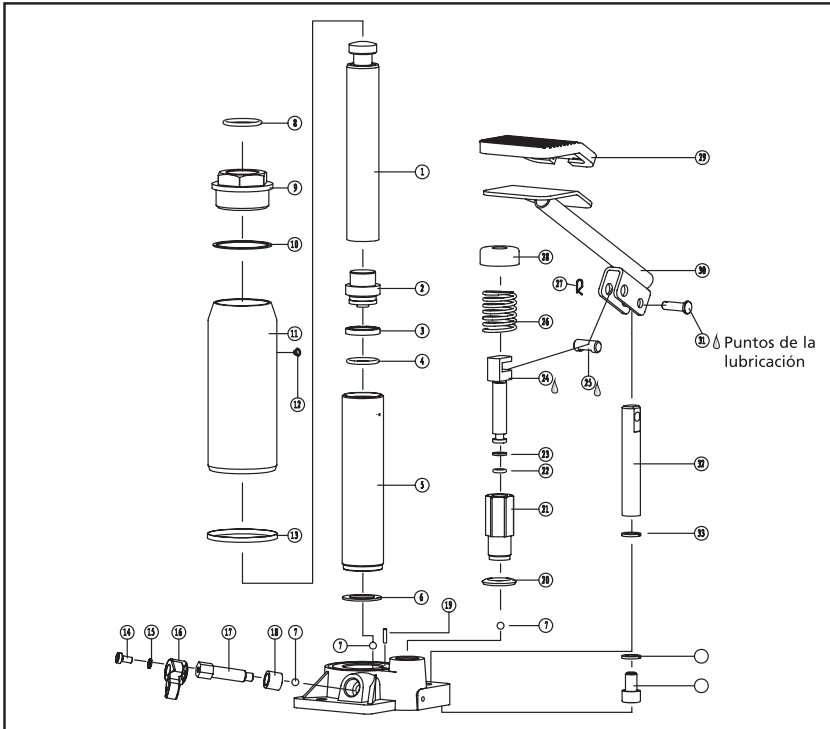

No. de la pièce	Nom	Qté	No. de la pièce	Nom	Qté	No. de la pièce	Nom	Qté
1	tige de piston	1	16	poignée de la valve de vidange	1	31	arbre	1
2	piston	1	17	tige de la valve de vidange	1	32	bielle	1
3	joint torique	1	18	étanchéité	1	33	rondelle	2
4	joint torique	1	19	filtre	1	34	boulon	1
5	cylindre	1	20	rondelle	1			
6	joint torique	1	21	cylindre de la pompe	1			
7	boulon en acier	1	22	joint torique	1			
8	joint torique	1	23	rondelle	1			
9	écrou de chape	1	24	piston de la pompe	1			
10	étanchéité	1	25	arbre	1			
11	réservoir d'huile	1	26	ressort	1			
12	bouchon de remplissage d'huile	1	27	goupille	1			
13	joint torique	1	28	ressort de rétention	1			
14	vis	1	29	tampon en caoutchouc	1			
15	rondelle élastique	1	30	pédale	1			

INSTRUCCIONES DE SEGURIDAD

ADVERTENCIA !

Estudie, entienda y siga todas las instrucciones antes de operar este producto. No exceda la capacidad de carga. Este gato esta capacitado para una carga maxima de 1 500 libras. Usese solamente en superficies duras y firmes. Levante solo en areas especificadas por el fabricante. Centre la carga en la plataforma. Inmediatamente despues de levantar la carga, asegurese de que los articulos de seguridad de la plataforma esten bien enganchados. Asegure la carga con equipo de lazos. Amarre los lazos al gato para sostener la carga. No hacer caso a estas advertencias podria resultar en dano personal y/o de su propiedad. Este es un articulo de levantamiento solamente. Despues de levantar la carga, soportela y asegurela convenientemente.

MENSAJES DE SEGURIDAD

Duenos y operadores son responsables de leer, estudiar y revisar todas las instrucciones de operacion antes de usar este gato para motocicletas. Es importante que el dueño y/o operador conserven estas instrucciones para referencia futura. Los dos, el dueño y operador deben entender y comprender el producto y las instrucciones de seguridad que seran mencionadas en este manual.

1. El uso de este producto esta limitado para levantar, bajar y transportar en su posicion mas baja cargas que consisten de una sola motocicleta, cortadora de pasto o articulo motorizado similar en tamaño a estos y cuyos puntos de levantamientos sean compatibles con la plataforma de este gato. La incompatibilidad se hace evidente cuando la carga empieza a moverse o se siente poco estable y/o no esta totalmente segura en la plataforma.
2. El montar una carga que no es compatible hara el funcionamiento poco seguro y podra causar perdida repentina de la carga.
3. Nunca trabaje en, alrededor o debajo de una carga que no ha sido asegurada y estable. Antes de mover, baje la carga al punto mas bajo posible.
4. Asegurese de que operadores y asistentes en este proyecto conserven manos y pies fuera de los miembros de levantamiento cuando baje y suba.
5. No alteraciones se deberan hacer a este producto debido a los peligros que se han asociado con el mal uso del mismo.
6. Solo adaptadores y refacciones podran ser usadas si han sido previamente autorizadas por el fabricante.

GARANTIA

La garantía de Torin Jacks Inc. para gatos hidráulicos y herramientas en el caso de defectos de fábrica o de material es de 1 año. Torin Jacks Inc. reembolsará la suma total de toda mercadería que se considere defectuosa debido a un defecto de fábrica o de material. Torin Jacks Inc. no se responsabiliza en el caso de que el cliente use el producto incorrectamente o abuse del mismo. Torin Jacks Inc. establecerá que la mercadería es defectuosa a través de una carta luego de que la empresa o uno de sus representantes inspeccionen la mercadería. Los productos defectuosos se enviarán con flete prepago a Torin Jacks, Inc. sólo con una autorización por escrito. En algunos casos se autoriza la destrucción del producto excepto el mango desmontable y el soporte de carga que sí se devuelven.

ENSAMBLAJE

DIBUJO 1:

La Caja Contiene:

Descripción:

Armazón o Base	1 Pieza
Pisón Hidráulico	1 Pieza
Brazo de Seguridad	1 Pieza
Cinturón	2 Piezas
Llave	1 Pieza

Instrucciones de Ensamblaje

DIBUJO 2.

Eleve el soporte de la parte frontal del pisón. Con el pedal orientado hacia fuera inserte el pisón hidráulico en el armazón. Deslice la tapa del pisón dentro del soporte del pisón y aliene la base del pisón con las guías del armazón.

DIBUJO 3.

Note que la base del pisón tiene una posición indicada que debe ser localizada en frente del tornillo de seguridad del pisón. Use la llave para apretar los tornillos M8x14 y M8x25.

DIBUJO 4.

Remueva los 2 clips de la parte trasera del brazo de soporte, ensamble con el brazo de seguridad y apriete los clips.

DIBUJO 5.

Termine el proceso de ensamblaje.

1. Esta es la posición usada para poner el gato bajo la carga.
2. Las flechas indican los lazos al final del armazón que son usadas para cargar o mover el gato.

DIBUJO 6.

Use precaución si intenta mover el gato cuando este cargado.

Esta foto indica la válvula de escape. Cierre la válvula antes del levantamiento. Para cerrar, mueva la válvula conforme a las manecillas del reloj.

DIBUJO 7.

Bombear el pedal para subir la carga. En esta foto se indica uno de los dos brazos de seguridad. Cuando la carga esta completamente levantada, levante la punta saliente de los brazos de seguridad para enganchar as lengüetas levantadas del armazón. Esto previene la bajada accidental de la carga. Antes de bajar la carga, empuje hacia abajo las puntas salientes de los brazos de seguridad para desengancharlas.

DIBUJO 8.

Las flechas muestran las lengüetas al final del armazón. Estas son usadas para amarrar los cinturones que pasan a través de la carga cuando el gato esta en posición elevada. Para bajar el gato, suba los brazos de seguridad y mueva las válvulas de escape lentamente al contrario de las manecillas del reloj. Desate los cinturones que lo sostienen.

DIBUJO 1

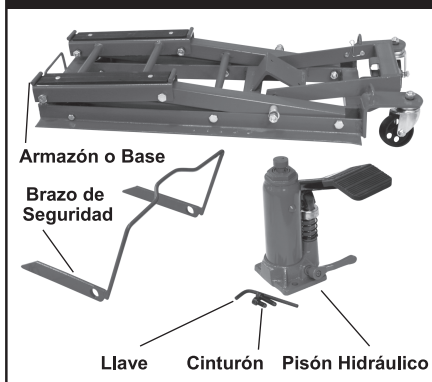

DIBUJO 4

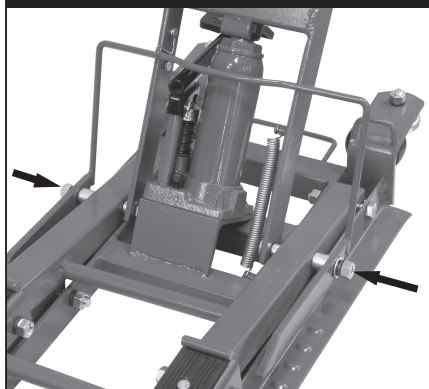

DIBUJO 2



DIBUJO 5

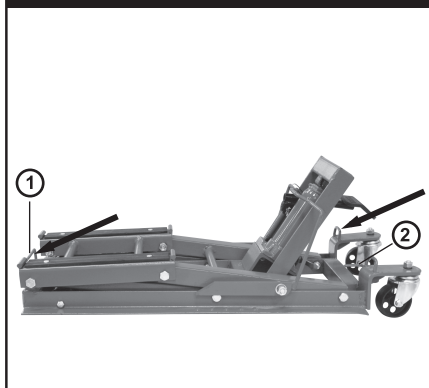

DIBUJO 3

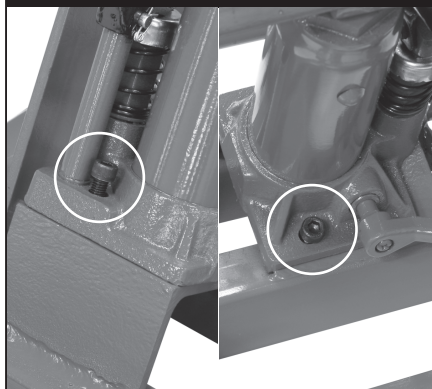

DIBUJO 6



DIBUJO 7

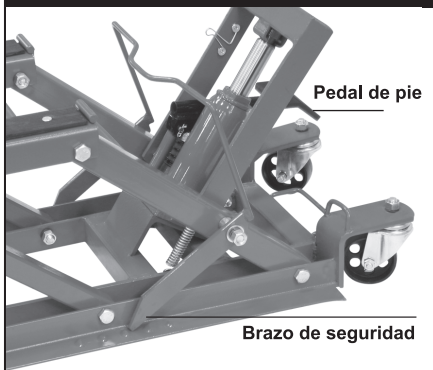

DIBUJO 8

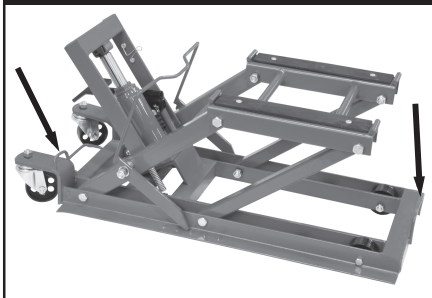

UTILISATION

El propietario y operador tendrá un conocimiento del producto y instrucciones de seguridad antes de operar al jack de motocicleta. Información de seguridad será leída y discutida con el operador en el idioma nativo del operador por el comprador asegurándose de que el operador comprende su contenido.

Inspección

- inspección visual se tiene que hacer antes de cada uso del gato de motocicleta por la comprobación de condiciones anormales, tales como las soldaduras agrietadas, fugas y partes, sueltas, perdidas o dañadas.
- otras inspecciones serán hechas por parte de las instrucciones de funcionamiento.
- cada gato de motocicleta sera inspeccionado inmediatamente si el ascensor cree que a sido sometido a una carga anormal o shock. Se recomienda que se haga una inspección anual por el centro de reparación autorizado del fabricante o del proveedor.
- Los propietarios o operadores deben estar conscientes que para reparar este equipo se necesitan conocimientos especiales o instalaciones, Se recomienda que el gato se someta a una inspeccion anual y que se reemplace cualquier parte defectosa calcomanías o rotulos o etiquetas con avisos de seguridad por los fabricantes o por los proveedores para las partes especificadas.

Nota :

Un gato que parezca danado, por leve que sea dano o que este roto o no funcione adecuadamente se debe sacar de servicio hasta que sea reparado. Debido al potencial de danos que puede causar esta clase de equipo, El producto no se puede alterar.

Para levantar una carga

- Ponga el gato sobre una superficie dura y nivel.
- Para evitar que la carga se resbale durante la operación siempre primero asegurese que el peso de la carga este centrado.
- Ponga el gato abajo de la carga para que la silla de montar de ascensor se coloque en el centro de la carga de peso.
- Dele al pedal de pie hasta que la silla de ascensor aga contacto con la carga para ser levantado, Despues asegure las ruedas de seguridad, Siempre cheque para estar seguro que la silla y la carga son posicionados correctamente antes de levantar el gato.
- Utilice el pedal de pie para levantar la carga, ASEGURESE que el seguro es asegurado en uno de tres posiciones indicados de cerradura.
- Aplice sujetes una vez carga ha sido levantada a la altura deseada, aprieta Completamente los sujetes
- Establece el gato cargado en una superficie dura para el máximo balanceo con solo ajustando los tornillos.

Cómo sujetar correas (no incluyó)

- No utilice correas para remolcar vehículos ni para tener peso humano.
- No utilice alicates ni ningún instrumento para operar como un asidero, Utilizan el poder de mano sólo.
- Proteja correa que cincha de orillas agudas, del calor, y del ácido. Reemplaza cinchar de correa si es cortado, o dañado. Inspecciona cinchar de correa, los ganchos, y el hardware antes de cada uso.

MANTENIMIENTO

IMPORTANTE: Antes de hacer cualquier tipo de mantenimiento al gato de botella, SIEMPRE quitele del armzon y colóquelo en una superficie firme.

Instrucciones para Purga de Aire

Con el piston completamente abajo, localize y rmueva el tapon del aceite. Meta el pedal en la manga del piston hidraulico y bombee de 6 a 8 veces. Esto ayudara a liberar el aire quue este atrapado en la reserva. Asegurese de que el nivel de aceite este solo por debajo del tapon. Ponga otra vez el tapon del aceite. Aveses durante el envio, el aire puede ser atrapado en el sistema hidraulico causando un pobre levantamiento.

CHECAR EL ACEITE

IMPORTANTE: Cuando anada o reemplace el aceite, SIEMPRE use uno de buena calidad que sea hidraulico. NUNCA use liquido de freno, alcohol, glicerina, detergente, aceite de motor o aceite sucio de cualquier tipo. El uso impropio de aceite causara dano interno serio al gato.

Para anadir aceite

Con la plataforma completamente retractada y el gato en suelo firme y nivelado, remueva el tapon del aceite. Anada aceite si el nivel esta abajo de media pulgada del orificio.

Para remplazar el aceite

El aceite debera de ser remplazado por lo menos una vez al ano. Para drenal el aceite, remueva el tapon y la valvula de escape. ASEGURESE de no permitir de que tierra o cualquier otro tipo de materia ingrese al sistema.

CHECAR EL ACEITE

Lubricacion

Ponga grasa en el orificio de la base y lubrique el brazo levantadr con aceite cuando se necesite.

Prevencion de la Corrosion

Limpie bien el piston y la bomba con una toalla bien aceitada cada 3 meses cuando signos de corrosion empiezen a aparecer. Cuando no se use, siempre deje la plataforma y el pisto en la posicion mas baja.

SOLUCION DE PROBLEMAS

Problema	Causa	Solucion
El gato no baja completamente	1. Hay aire en el sistema 2. La valvula esta atorada	1. Purgue el aire del sistema hidraulico 2. Transfiera la carga y limpie la valvula
Gato no detiene la carga	1. La valvula esta abierta	1. Cierre la valvula completamente
Gato no sube a la posicion completa mas alta	1. Hay aire en el sistema 2. Aceite sucio 3. La valvula no esta bien cerrada	1. Purgue el aire del sistema hidraulico 2. Cambie el aceite. Use SAE 5W 3. Cierre la valvula completamente
El gato no levanta la carga	1. Peso excesivo 2. La valvula esta abierta 3. Nivel de aceite bajo	1. Disminuya el peso 2. Voltee la valvula a la derecha y aprieta 3. Llene al nivel recomendado.

LISTA DE PIEZAS

Parte	Descripcion	Cantidad	Parte	Descripcion	Cantidad
1	tornillo M12x75	8	13	Manga de afuera	2
2	Conjunto de placa	1	14	Manga de adentro	2
3	Arandela 12	12	15	Manija	1
4	Tuerca M12	12	16	Rueda de atras	2
5	Manga	4	17	conjunto de placa superior	1
6	soporte del brazo	2	18	Unidad de poder	1
7	Tuerca M10	2	19	Tornillo M8x14	1
8	Rueda de enfrente	2	20	Tornillo M6x10	2
9	Tornillo M10x75	2	21	Resorte	1
10	Base	1	22	Resorte de regreso	1
11	Apoyo conjunto de atras	1	23	Tornillo M8x25	1
12	Tornillo M12x100	2	24	Base de proteccion	1

MANTENIMIENTO

1. Al añadir aceite, coloque el gato en posición derecha, manteniendo bajado el émbolo de la bomba. Quite el tapón del orificio para llenar y añada el aceite hidráulico para gatos hasta el nivel del orificio. Asegúrese de que el aceite esté limpio e impida cuidadosamente la entrada de suciedades dentro del gato. **NO UTILICE FLUIDO PARA FRENOS, PARA AMORTIGUADORES O TRANSMISIÓN.**
2. Lubrique periódicamente los puntos indicados con aceite SAE 30. Mantenga limpio el gato.
3. Ocasionalmente, verifique la extensión del eje para soporte y el émbolo del gato, para detectar la presencia de corrosión. Mantenga estas piezas lubricadas para impedir la corrosión.
4. Cuando no lo utilice, guarde el gato en posición derecha en un lugar seco, manteniendo el émbolo de la bomba y la extensión del eje para soporte en posición baja y la válvula del aflojamiento cerrada.

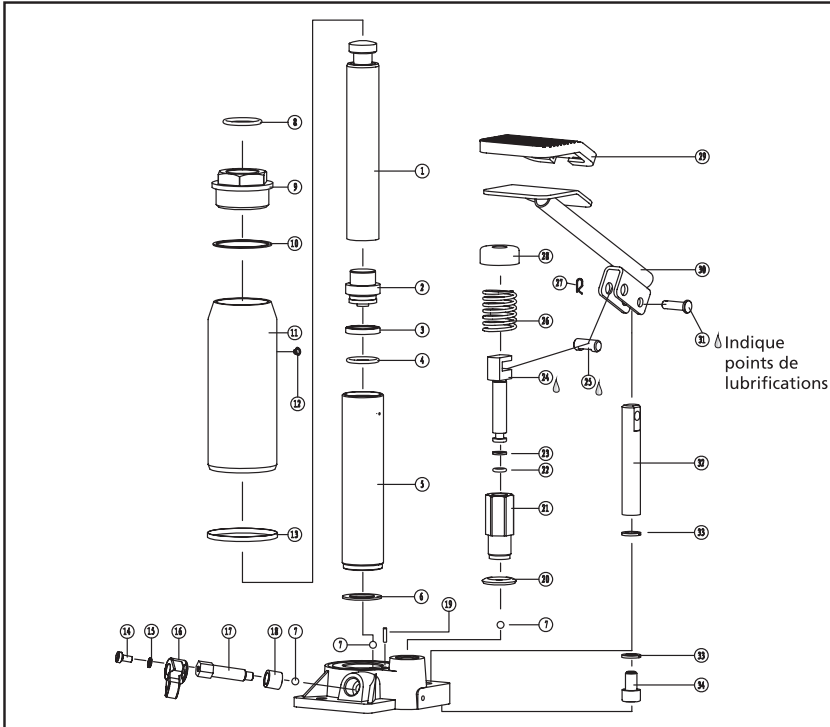

numero de parte	nombre	cantidad	numero de parte	nombre	cantidad
1	piston de barra	1	18	sello	1
2	piston	1	19	filtro	1
3	anillo-O	1	20	arandela	1
4	anillo-O	1	21	pump cylinder	1
5	cilindro	1	22	anillo-O	1
6	anillo-O	1	23	arandela	1
7	perno de acero	1	24	piston de la pompa	1
8	anillo-O	1	25	eje	1
9	tuerca de tapa superior	1	26	resorte	1
10	sello	1	27	pin	1
11	depósito de aceite	1	28	detenedor del resorte	1
12	tapón del aceite	1	29	almohadilla de goma	1
13	anillo-O	1	30	pedal	1
14	tornillo	1	31	eje	1
15	arandela de resorte	1	32	barra conectadora	1
16	válvula de la manija de liberación	1	33	arandela	2
17	varilla de válvula de liberación	1	34	tornillo	1



FOR AFTER SALE PARTS AND SERVICE:

**Call 8 AM - 5 PM PST., Monday - Friday
1-888-448-6746**

POUR OBTENIR DES PIÈCES DÉTACHÉES

ET UN SERVICE APRÈS VENTE :

**Appelez entre 8:00 et 17:00 heure du Pacifique,
du lundi au vendredi
1-888-448-6746**

PARA VENTA DE PARTES Y SERVICIO:

**Llame 8 AM - 5 PM Tiempo Pacifico., Lunes - Viernes
1-888-448-6746**

Copyright © 2010 Torin Jacks, Inc. All rights reserved.