

TCE *Professional Series*

1/2 Ton Professional Low Profile Transmission Jack

1,000 lbs. CAPACITY
Lifting Range: 8" – 30-3/4"
Saddle Forward Tilt 18°
Saddle Backward Tilt 71.7°
Saddle Lateral Tilt 33°

MODEL# TCE10001

Français p. 6

Español p. 11

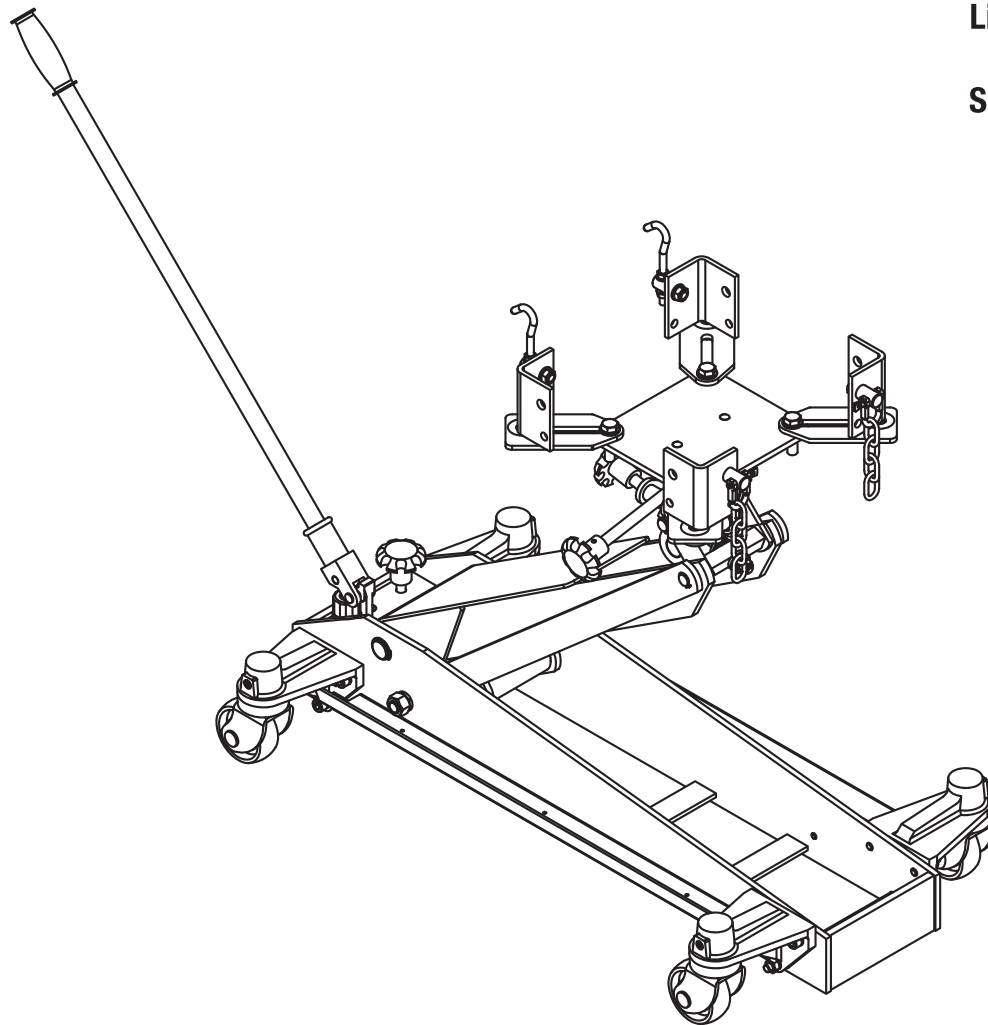

This is the safety alert symbol. It is used to alert you to potential personal injury hazards. Obey all safety messages that follow this symbol to avoid possible injury or death.



Questions, problems, missing parts? Before returning to your retailer, call our customer service department at 1-888-448-6746, 8 a.m.- 5 p.m., PST, Monday-Friday.

SAFETY INFORMATION

Save these instructions. For your safety, read, understand, and follow the information provided with and on this product before using. The owner and/or operator of this equipment shall have an understanding of safe use/operating procedures before attempting to use. The owner and/or operator shall be aware that the use of this product may require special skills and knowledge. Instructions and safety information shall be conveyed in the operator's native language before use of this device is authorized. If any doubt exists as to the safe and proper use of this product as outlined in this factory authorized manual, remove from service immediately.

Inspect before each use. Do not use if broken, bent, cracked, or damaged parts (including labels) are noted. If the product appears damaged in any way, operates abnormally or is missing parts, it should be removed from service immediately and the manufacturer notified. If you suspect that the product was subjected to a shock load (a load suddenly dropped unexpectedly upon it), immediately discontinue use until product has been checked by a factory authorized service center (contact distributor or manufacturer for list of Authorized Service Centers). It is recommended that an annual inspection be done by qualified personnel. Labels and owner's manuals are available from manufacturer.

WARNING!

1. READ, STUDY AND UNDERSTAND ALL WARNINGS AND OPERATING INSTRUCTIONS PRIOR TO USE.
2. DO NOT EXCEED RATED CAPACITY.
3. USE ONLY ON HARD LEVEL SURFACE.
4. ADEQUATELY SUPPORT THE VEHICLE BEFORE STARTING REPAIRS.
5. USE OF THIS PRODUCT IS LIMITED TO THE REMOVAL, INSTALLATION, AND TRANSPORTATION IN THE LOWERED POSITION, OF TRANSMISSIONS, TRANSFER CASES, AND TRANSAXLES.
6. NO ALTERATIONS SHALL BE MADE TO THIS PRODUCT.
7. ONLY ATTACHMENTS AND/OR ADAPTERS SUPPLIED BY THE MANUFACTURER SHALL BE USED.
8. FAILURE TO HEED THESE WARNINGS MAY RESULT IN PERSONAL INJURY AND/OR PROPERTY DAMAGE.

PRODUCT DESCRIPTION

Transmission Jack is designed to be used as an aid in the removal and installation of automotive and light truck transmissions, transfer cases and transaxles. This jack is for use under portable lift equipment, where vehicle must be supported by a pair of appropriately rated vehicle stands.

ASSEMBLY INSTRUCTIONS

Wedges: Align the hole in the wedge with the hole in the saddle assembly. Secure with the nut, washer, and bolt.

Repeat for the other three wedges.

Chain: Insert the bolt through one hole of the saddle assembly (lowest to the ground) if accessible. If the assembly is extended, insert the bolt through one hole of the adjustment plate. Secure with washer and wingnut.

OPERATING INSTRUCTIONS

Raising Saddle Assembly

1. Locate and close release valve by turning it clockwise firmly, then pump the handle until the load is contacted.
2. Follow vehicle manufacturers recommended procedures for removing the load as outlined in vehicle service manual or repair guide.
3. Secure load with provided chains.

 **WARNING:** Ensure the transmission is centered on the jack. An off-center transmission could cause the jack to tip over resulting in personal injury or property damage. For your safety, do not exceed 10 degree tilt angle of the saddle assembly in all directions.

Lowering Saddle Assembly

1. Secure the load to the jack with provided chain.
2. Slowly turn release valve counter-clockwise to lower load. No more than 1/2 a turn until load is fully lowered.
3. Immediately transfer the load to an appropriate repair fixture.

 **WARNING:** Dynamic shock loads are created by quickly opening and closing the release valve as the load is being lowered. The resulting overload may cause hydraulic system failure.

ASSEMBLY DIAGRAM

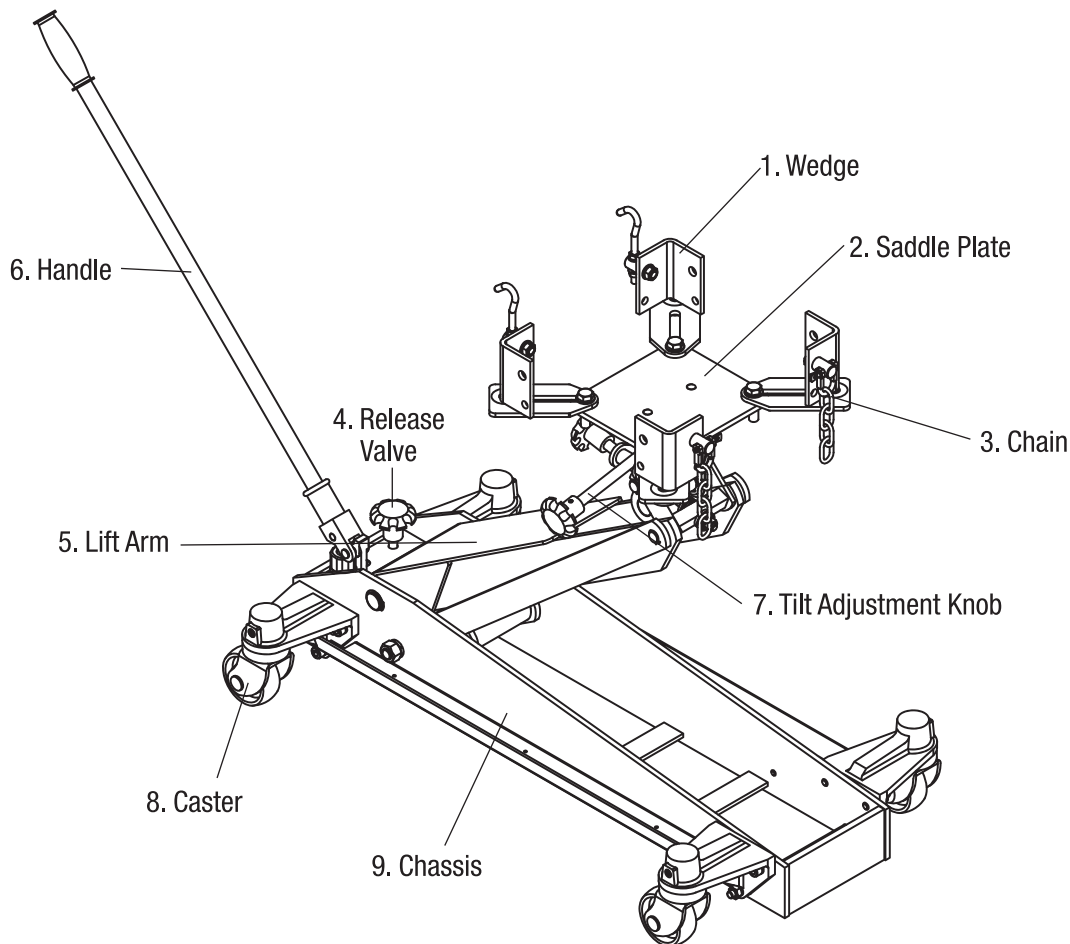

CARE AND MAINTENANCE

Important: Use only a quality grade hydraulic jack oil. Avoid mixing different types of fluid and NEVER use brake fluid, turbine oil, transmission fluid, motor oil or glycerin. Improper fluid can cause failure of the jack and the potential for sudden and immediate loss of load.

Adding oil

1. With saddle fully lowered, set jack in its upright, level position. Locate and remove oil filler plug.
2. Fill with oil even with the bottom of oil filler plug hole. Reinstall the oil filler plug.

Changing oil

For best performance and longest life, replace the complete fluid supply at least once per year.

1. With saddle fully lowered, remove the oil filler plug.
2. Lay the jack on its side and drain the fluid into a suitable container.

Note: Dispose of hydraulic fluid in accordance with local regulations.

3. Fill with oil even with the bottom of oil filler plug hole. Reinstall the oil filler plug.

Lubrication

A periodic coating of light lubricating oil to pivot points will help to ensure that pump piston linkages move freely.

Note: Never apply oil to the saddle. If saddle extension threads require lubrication; clean thread surfaces with a clean, dry cloth, then apply a drop of bearing grease to the threads. Distribute as evenly as possible along the threaded post.

Cleaning

Periodically check the pump piston and ram for signs of rust or corrosion. Clean as needed and wipe with an oily cloth.

Note: Never use sandpaper or abrasive material on these surfaces.

Storage

Store the jack with the pump piston, ram plunger, and saddle fully lowered.

TROUBLESHOOTING

Symptom	Possible Causes	Corrective Actions
Jack will not lift load	<ul style="list-style-type: none"> Release valve not tightly closed Load is too heavy 	<ul style="list-style-type: none"> Ensure release valve is closed. Use the provided handle to engage the release valve. Turn the release valve clockwise until firm resistance is felt. Consider higher capacity jack.
Jack bleeds off* after lift * "bleeds off" means the load slowly and unintentionally lowers after lifting	<ul style="list-style-type: none"> Hydraulic unit malfunction 	<ul style="list-style-type: none"> Contact Customer Support
While lowering, fluid leaks from reservoir area Jack saddle will not descend to lowest advertised height	<ul style="list-style-type: none"> Reservoir overfilled Ram plunger/cylinder deformed, seized up in ram cylinder and/or top nut, likely the result of off-center loading 	<ul style="list-style-type: none"> Drain fluid to proper level. Contact Customer Support.
Ram plunger will not remain lowered after released from contact with load (creeps back up)	<ul style="list-style-type: none"> Air trapped in system 	<ul style="list-style-type: none"> IF there is no longer contact between the lifted load and the jack saddle, simply remove the jack and follow the Owners Manual Maintenance instructions for bleeding air from system. However, IF there is any loaded contact between the saddle and the vehicle, STOP. Use another jack to raise the load high enough to re-install jack stands. Remove the affected jack, then the stands. Using the other jack, lower the load by turning the release valve counter-clockwise, but never more than 1/2 a turn, then follow the Owners Manual Maintenance instructions for bleeding air from system.
Poor lift performance	<ul style="list-style-type: none"> Fluid level low Air trapped in system Hydraulic unit malfunction 	<ul style="list-style-type: none"> Ensure proper fluid level. Carefully follow the Owners Manual instructions for bleeding/venting the jack. Contact Customer Support.
Will not lift to full extension	<ul style="list-style-type: none"> Fluid level low 	<ul style="list-style-type: none"> Ensure proper fluid level

WARRANTY

ONE YEAR LIMITED WARRANTY

For a period of one year from date of purchase, the manufacturer will repair or replace, at its option, without charge, any of its products which fail due to a defect in material or workmanship, or which fail to conform to any implied warranty not excluded hereby.

Performance of any obligation under this warranty may be obtained by returning the warranted product, including dated purchase receipt, to the retailer or distributor where the product was purchased.

For warranted service during the warranty period, the product must be returned to the retailer. Consumers should only submit product for repair directly to a warranty repair facility after the product warranty has expired. For the nearest approved Service Repair Facility, contact 1-888-448-6746, 8a.m. – 5p.m. PST, Monday – Friday.

ALL WARRANTY SERVICE DURING THE WARRANTY PERIOD MUST BE HANDLED DIRECTLY THROUGH THE RETAILER.

Except where such limitations and exclusions are specifically prohibited by applicable law, (1) the CONSUMER'S SOLE AND EXCLUSIVE REMEDY SHALL BE THE REPAIR OR REPLACEMENT OF DEFECTIVE PRODUCTS AS DESCRIBED ABOVE, and (2) THE MANUFACTURER SHALL NOT BE LIABLE FOR ANY CONSEQUENTIAL OR INCIDENTAL DAMAGE OR LOSS WHATSOEVER, and (3) THE DURATION OF ANY AND ALL EXPRESSED AND IMPLIED WARRANTIES, INCLUDING, WITHOUT LIMITATION, ANY WARRANTIES OF MERCHANTABILITY AND FITNESS FOR A PARTICULAR PURPOSE, IS LIMITED TO A PERIOD OF ONE YEAR FROM DATE OF PURCHASE.

This warranty gives you specific legal rights, and you may also have other rights which vary from state to state.

REPLACEMENT PARTS LIST

For replacement parts, call our customer service department at 1-888-448-6746, 8 a.m. - 5 p.m., PST, Monday - Friday.

Not all components of the jack are replacement items but are illustrated as a convenient reference of location and position in the assembly sequence. When ordering parts, give model number, serial number and description below.

Part	Description	Qty
1	Wedge	4
2	Saddle Plate	1
3	Chain	2
4	Release Valve	1
5	Lift Arm	1
6	Handle	1
7	Tilt Adjustment Knob	2
8	Caster	4
9	Chassis	1

TCE *Professional Series*

Cric pour transmission à profil bas de 1/2 tonne de qualité professionnelle

CAPACITÉ DE LEVAGE de 1000 lb
Portée de levée de 20,3 cm à 78,1 cm
Inclinaison avant de la selle : 18°
Inclinaison arrière de la selle : 71,7°
Inclinaison latérale de la selle : 33°

MODÈLE N° TCE10001

Français

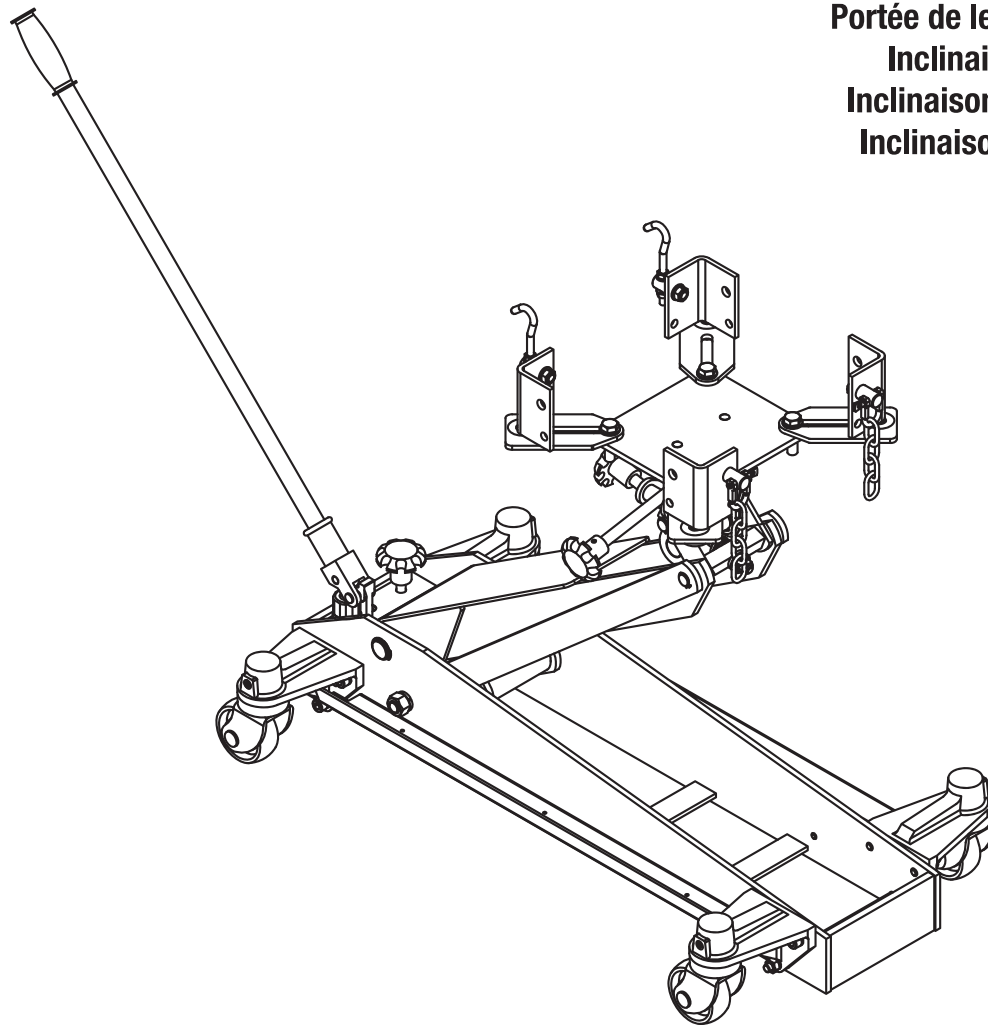

Ce signe indique un danger potentiel. Il est utilisé pour avertir l'utilisateur des risques potentiels de blessures corporelles. Prière de respecter toutes les consignes de sécurité qui suivent ce symbole afin d'éviter les risques de blessure ou de décès.



Questions, problèmes ou pièces manquantes? Avant de retourner chez le détaillant, appeler notre service à la clientèle au 1 888 448-6746, de 8 h à 17 h HNP, du lundi au vendredi.

▲ RENSEIGNEMENTS SUR LA SÉCURITÉ

Conserver ces directives. Pour sa sécurité, l'utilisateur doit lire, comprendre et suivre les directives fournies avec et sur ce sommier avant l'utilisation. Le propriétaire et/ou l'utilisateur de ce sommier doit en comprendre le fonctionnement ainsi que les procédures d'utilisation sécuritaire avant de l'utiliser. Le propriétaire et/ou l'utilisateur doit être au courant que l'utilisation et la réparation de ce sommier peuvent nécessiter des habiletés et connaissances spéciales. Les directives et renseignements sur la sécurité doivent être fournis dans la langue maternelle de l'utilisateur avant que celui-ci soit autorisé à utiliser le sommier. S'il existe tout doute quant à l'utilisation sécuritaire et appropriée de ce sommier, il faut le retirer de la circulation immédiatement.

Inspecter avant chaque utilisation. Ne pas utiliser en présence de pièces brisées, déformées, fissurées ou endommagées (y compris les étiquettes). Tout sommier qui semble endommagé de quelque façon que ce soit, qui ne fonctionne pas normalement ou qui présente des pièces manquantes, doit être retiré de la circulation immédiatement et son fabricant doit être avisé. S'il y a raison de croire que le sommier a été soumis à un choc (c'est-à-dire qu'une charge est brusquement tombée sur le sommier), cesser l'utilisation immédiatement jusqu'à ce que le sommier ait été vérifié par un atelier autorisé par le fabricant (communiquer avec le distributeur ou le fabricant pour obtenir une liste des ateliers autorisés). Il est recommandé qu'une inspection annuelle soit effectuée par un technicien qualifié. Les étiquettes et manuels du propriétaire peuvent être obtenus auprès du fabricant.

▲ AVERTISSEMENT!

1. LIRE, ÉTUDIER ET COMPRENDRE TOUS LES AVERTISSEMENTS ET DIRECTIVES D'UTILISATION AVANT L'UTILISATION DE CE CRIC.
2. NE PAS DÉPASSER LA CAPACITÉ DE LEVAGE NOMINALE.
3. UTILISER SEULEMENT SUR DES SURFACES DURES ET DE NIVEAU.
4. SOUTENIR ADÉQUATEMENT LE VÉHICULE AVANT DE DÉBUTER LES RÉPARATIONS.
5. LIMITER L'UTILISATION DE CE CRIC À LA POSE, À LA DÉPOSE ET AU TRANSPORT EN POSITION ABAISSÉE DE TRANSMISSIONS, DE BOÎTES DE TRANSFERT ET DE BOÎTES-PONTS.
6. NE PROCÉDER À AUCUNE MODIFICATION DE CE CRIC.
7. SEULS LES ACCESSOIRES ET/OU ADAPTATEURS FOURNIS PAR LE FABRICANT DOIVENT ÊTRE UTILISÉS.
8. LE NON-RESPECT DE CES AVERTISSEMENTS PEUT ENTRAÎNER DES BLESSURES CORPORELLES ET/OU DES DOMMAGES MATÉRIELS.

DESCRIPTION DU PRODUIT

Le cric à transmission est conçu pour aider au retrait et à l'installation des transmissions d'automobile et de camion léger, aux boîtes de transfert et de vitesse. Ce cric doit être utilisé sous de l'équipement d'élévation portable qui soutiendra le véhicule par une paire de supports de capacité adéquate.

DIRECTIVES D'ASSEMBLAGE

Coins : centrer le trou du coin avec le trou du système de selle. Fixer avec l'écrou, la rondelle et le boulon. Répéter pour les trois autres coins.

Chaîne : insérer le boulon dans un trou du système de selle (le plus près du sol) s'il est accessible. Si le système est étiré, insérer le boulon dans un trou de la plaque de réglage. Fixer avec la rondelle et l'écrou à ailettes.

DIRECTIVES D'UTILISATION

Soulever le système de selle

1. Identifier et fermer la soupape de sûreté en la tournant fermement dans le sens des aiguilles d'une montre puis pomper la poignée jusqu'au contact avec la charge.
2. Suivre les procédures recommandées par le fabricant du véhicule pour retirer la charge tel que désigné dans le guide d'entretien du véhicule ou le guide de réparation.
3. Sécuriser la charge avec les chaînes fournies.

▲ AVERTISSEMENT : s'assurer que la transmission soit centrée sur le cric. Une transmission décentrée pourrait faire basculer le cric et causer des blessures et des dommages. Pour plus de sûreté, ne pas laisser l'angle du système de selle excéder 10 degrés dans toutes les directions.

Baisser le système de selle

1. Fixer la charge au cric avec la chaîne fournie.
2. Tourner lentement la soupape de sûreté dans le sens inverse des aiguilles d'une montre pour baisser la charge. Pas plus d'un demi-tour complet n'est requis avant que la charge soit complètement baissée.
3. Transférer la charge sur-le-champ à un appareil de réparation adéquat.



AVERTISSEMENT : des charges à choc dynamique sont générées en ouvrant et fermant rapidement la soupape de sûreté lorsque la charge est baissée. La surcharge résultante peut causer un bris du système hydraulique.

DIAGRAMME DE MONTAGE

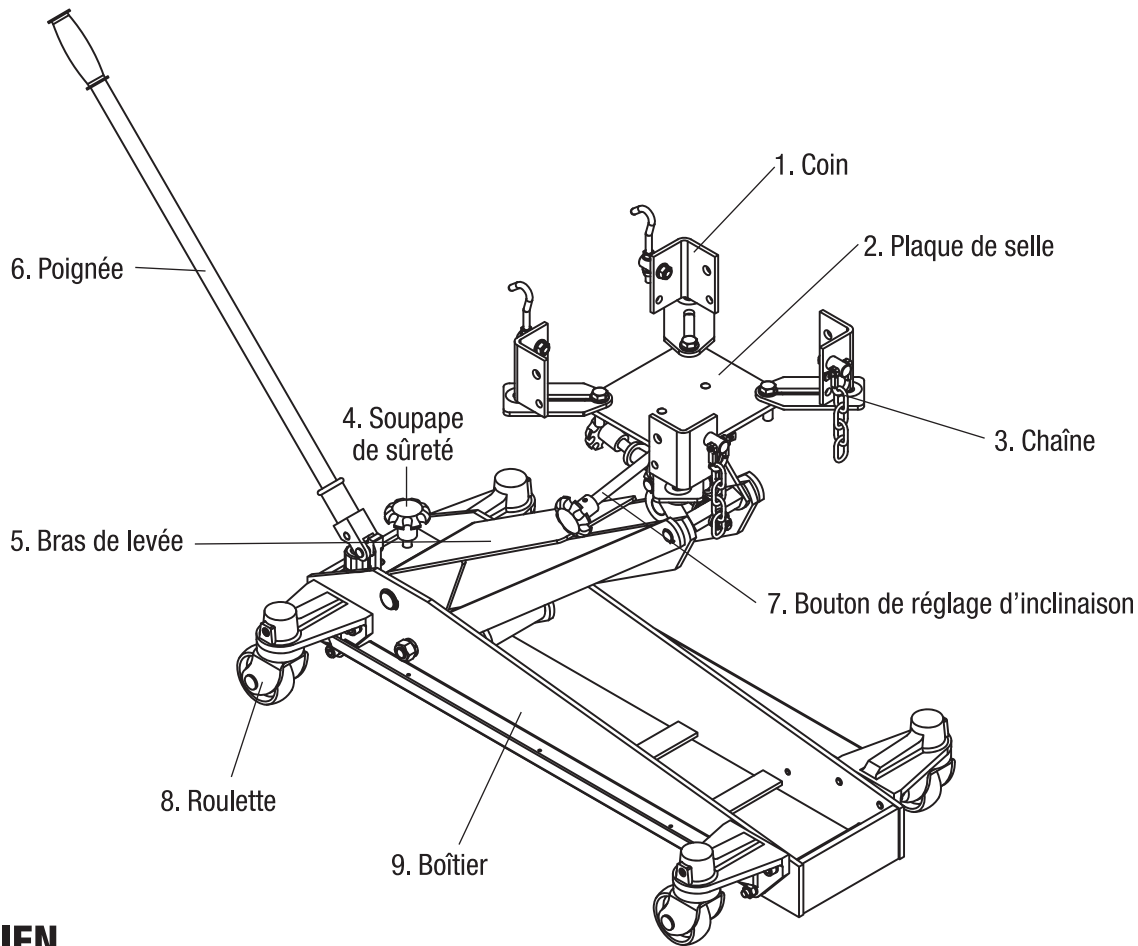

ENTRETIEN

Important : Utiliser seulement une huile pour cric hydraulique de bonne qualité. Éviter de mélanger différents types de fluide. Ne JAMAIS utiliser de liquide de frein, d'huile pour turbine, de liquide de transmission, d'huile moteur ni de glycérol. L'utilisation d'un fluide inapproprié peut entraîner le mal fonctionnement du cric et potentiellement, la perte soudaine de la charge.

Ajouter de l'huile

1. Abaisser complètement la selle et positionner le cric sur une surface de niveau. Localiser et retirer le bouchon de remplissage d'huile.
2. Remplir jusqu'à ce que l'huile soit au même niveau que la partie inférieure de l'orifice du bouchon de remplissage d'huile. Réinstaller le bouchon de remplissage d'huile.

Changer l'huile

Pour un meilleur rendement et une durée de vie prolongée, remplacer tout le fluide au moins une fois par année.

1. Abaisser complètement la selle et retirer le bouchon de remplissage d'huile.
2. Coucher le cric sur le côté et purger le fluide dans un contenant approprié.

Note : Jeter l'huile hydraulique selon les règlements locaux.

3. Remplir jusqu'à ce que l'huile soit au même niveau que la partie inférieure de l'orifice du bouchon de remplissage d'huile. Réinstaller le bouchon de remplissage d'huile.

Lubrification

L'application périodique d'huile lubrifiante légère aux points de pivotement assurera que la tringlerie du piston de la pompe bouge librement.

Note : Ne jamais appliquer d'huile sur la selle. Si la vis d'extension de la selle doit être lubrifiée, nettoyer le filetage à l'aide d'un chiffon propre et sec, puis appliquer une goutte de graisse à roulement au filetage. Étendre aussi uniformément que possible sur la vis filetée.

Nettoyage

Vérifier périodiquement si le piston de la pompe et le vérin présentent des signes de rouille ou de corrosion. Les nettoyer au besoin et les essuyer à l'aide d'un chiffon huilé.

Note : Ne jamais utiliser de papier abrasif ou autre matériel abrasif sur ces surfaces.

Entreposage

Ranger le cric avec le piston de la pompe, le vérin et la selle complètement abaissés.

TABLEAU DE DÉPANNAGE

Problème	Causes possibles	Mesures correctives
Le cric ne lève pas la charge.	<ul style="list-style-type: none"> • La soupape de dégagement n'est pas bien fermée. • La charge est trop lourde. 	<ul style="list-style-type: none"> • S'assurer que la soupape de dégagement est fermée. Utiliser le manche fourni pour engager la soupape de dégagement et la tourner dans le sens horaire jusqu'à ce qu'une forte résistance soit ressentie. • Considérer l'utilisation d'un cric à capacité de charge nominale supérieure.
La selle du cric s'abaisse lentement après le levage.	<ul style="list-style-type: none"> • Défaillance du bloc hydraulique. 	<ul style="list-style-type: none"> • Communiquer avec le soutien à la clientèle.
<p>Lors de l'abaissement, il y a une fuite de fluide provenant du réservoir.</p> <p>La selle ne s'abaisse pas jusqu'à la hauteur annoncée.</p>	<ul style="list-style-type: none"> • Le réservoir est trop plein. • Le vérin est déformé, coincé dans le cylindre et/ou l'écrou supérieur, ce qui a probablement été entraîné par une charge décentrée. 	<ul style="list-style-type: none"> • Purger le fluide jusqu'au niveau approprié. • Communiquer avec le soutien à la clientèle.
Le vérin ne demeure pas abaissé après avoir été dégagé de la charge (il remonte doucement).	<ul style="list-style-type: none"> • Air emprisonné dans le système. 	<ul style="list-style-type: none"> • S'IL n'y a plus contact entre la charge levée et la selle du cric, il suffit de retirer le cric et de suivre les directives d'entretien du manuel du propriétaire pour purger l'air du système. Par contre, S'IL y a contact entre la selle et le véhicule, CESSER l'utilisation. Utiliser un deuxième cric pour lever la charge suffisamment pour réinstaller les chandelles. Retirer le premier cric et les chandelles. À l'aide du deuxième cric, abaisser la charge en tournant le manche dans le sens antihoraire, au maximum un demi-tour. Ensuite, suivre les directives d'entretien du manuel du propriétaire pour purger l'air du système.
Mauvais rendement de levage.	<ul style="list-style-type: none"> • Faible niveau de fluide. • Air emprisonné dans le système. • Mauvais fonctionnement du bloc hydraulique. 	<ul style="list-style-type: none"> • Assurer un bon niveau de fluide. • Suivre à la lettre les directives du manuel du propriétaire pour la purge du cric. • Communiquer avec le soutien à la clientèle.
Ne lève pas jusqu'à la hauteur maximale.	<ul style="list-style-type: none"> • Faible niveau de fluide. 	<ul style="list-style-type: none"> • S'assurer qu'il y a suffisamment de fluide dans le réservoir.

GARANTIE

GARANTIE LIMITÉE D'UN AN

Pendant un an à compter de la date d'achat, le fabricant réparera ou remplacera, à sa discrétion et sans frais, n'importe lequel de ses produits défectueux en raison d'un défaut matériel ou d'une erreur d'exécution ou de ses produits qui ne respectent pas toute garantie tacite non exclue par la présente.

L'exécution de toute obligation de cette garantie peut être obtenue en retournant le produit garanti, y compris le reçu d'achat daté, au détaillant ou distributeur où le produit a été acheté.

Pour obtenir un service sous garantie durant la période de garantie, le produit doit être retourné au détaillant. Les clients ne doivent envoyer un produit à réparer directement à un atelier pour réparation sous garantie qu'après l'expiration de la garantie dudit produit. Pour connaître l'atelier de réparation le plus près, composer le 1 888 448-6746, de 8 h à 17 h HNP, du lundi au vendredi.

TOUT SERVICE GARANTI EFFECTUÉ DURANT LA PÉRIODE DE GARANTIE DOIT ÊTRE TRAITÉ DIRECTEMENT PAR LE DÉTAILLANT.

Sauf lorsque de telles limitations et exclusions sont spécifiquement interdites par les lois applicables, (1) le SEUL ET UNIQUE RECOURS DU CLIENT SERA LA RÉPARATION OU LE REMPLACEMENT DES PRODUITS DÉFECTUEUX TELS QUE DÉCRITS PRÉCÉDEMMENT, et (2) LE FABRICANT NE SERA PAS RESPONSABLE POUR TOUT DOMMAGE INDIRECT OU PERTE QUELCONQUE, et (3) LA DURÉE DE TOUTE GARANTIE EXPRESSE OU TACITE, Y COMPRIS SANS S'Y LIMITER, TOUTE GARANTIE DE QUALITÉ MARCHANDE ET ADAPTA-TION À UN USAGE PARTICULIER, EST LIMITÉE À UNE PÉRIODE D'UN AN À COMPTER DE LA DATE D'ACHAT.

Cette garantie donne à l'utilisateur des droits légaux spécifiques. Certains autres droits diffèrent d'une juridiction à l'autre.

LISTE DES PIÈCES DE RECHANGE

Pour obtenir des pièces de rechange, communiquer avec notre service à la clientèle au 1 888 448-6746, de 8 h à 17 h HNP, du lundi au vendredi.

Les pièces du cric ne peuvent pas toutes être remplacées, mais apparaissent dans l'illustration à titre de référence pratique quant à leur emplacement et à leur ordre dans la séquence d'assemblage. Lors de la commande de pièces, fournir le numéro de modèle, le numéro de série et la description ci-dessous.

Pièce	Description	Qté
1	Coin	4
2	Plaque de selle	1
3	Chaîne	2
4	Soupape de sûreté	1
5	Bras de levée	1
6	Poignée	1
7	Bouton de réglage d'inclinaison	2
8	Roulette	4
9	Boîtier	1



Gato de Transmisión de Perfil Bajo Profesional de 1/2 Tonelada

Capacidad 1,000 lbs.

Rango de Levantamiento: 8" – 30-3/4"

Inclinación de la plataforma hacia delante 18°

Inclinación de la plataforma hacia atrás 71.7°

Inclinación de la plataforma lateral 33°

MODELO TCE10001

Español

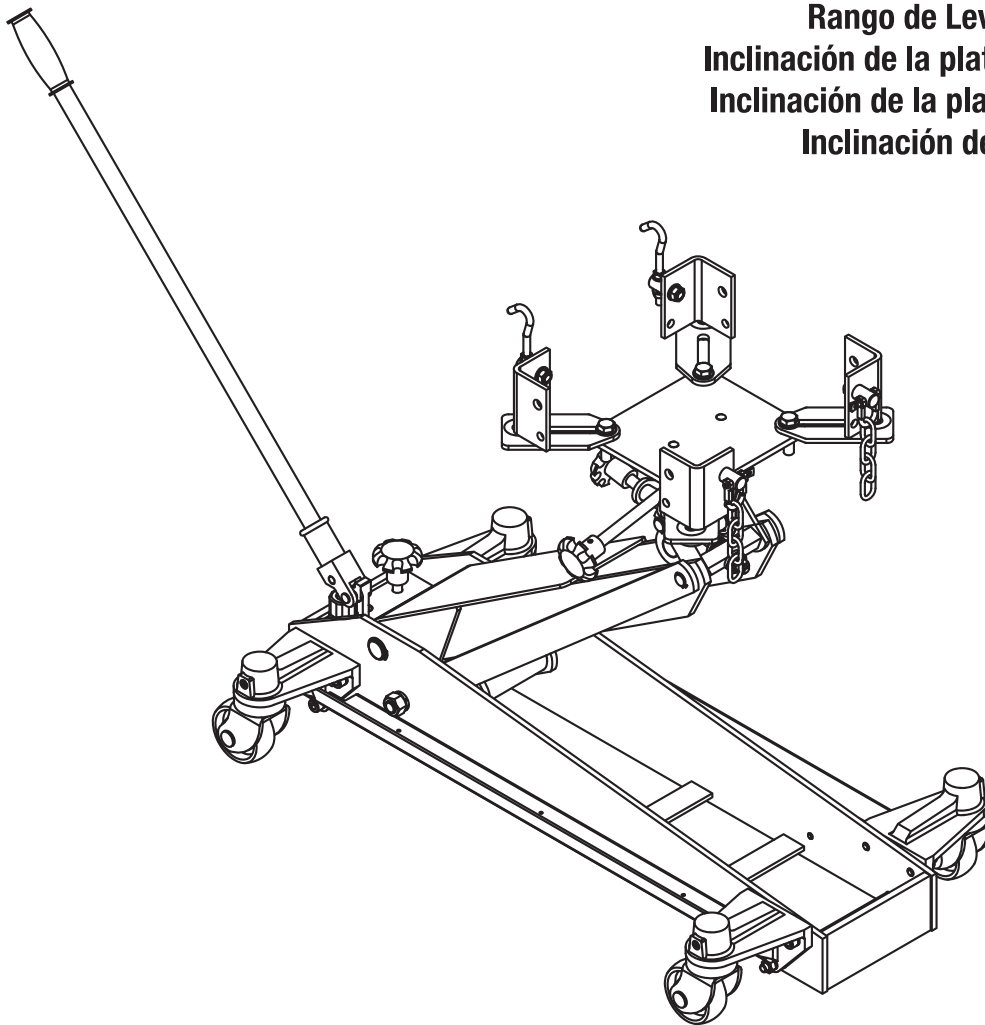

Este es el símbolo de advertencia de seguridad. Esto se usa para alertarle a riesgos potenciales de lesiones personales. Obedezca todos los mensajes de seguridad que siguen este símbolo para evitar una posible lesión o muerte.



¿Preguntas, problemas, partes que faltan? Antes de devolver a su detallista, llame a nuestro departamento de servicio al cliente al 1-888-448-6746, de 8:00 am a 5 pm de lunes a viernes, Hora del Pacífico.

▲ INFORMACIÓN DE SEGURIDAD

Guarde estas instrucciones. Para su seguridad, lea, entienda, y siga la información proporcionada con y sobre este producto antes de usarlo. El dueño y/o el operador de este equipo deberán tener un entendimiento de los procedimientos de uso/funcionamiento seguros antes de intentar de usarlo. El dueño y/o el operador deberán estar conscientes que el uso de este producto puede exigir habilidades y conocimientos especiales. Las instrucciones y la información de seguridad serán comunicadas al operador en la lengua materna del operador antes que se autorice el uso de este aparato. Si existe alguna duda en cuanto al uso seguro y apropiado de este producto según detallado en este manual autorizado de fábrica, retírelo del servicio inmediatamente.

Inspeccione antes de cada uso. No use si se notan partes rotas, dobladas, rajadas, o dañadas (incluso las etiquetas). Si el producto parece dañado de cualquier modo, funciona anormalmente o le faltan partes, debería ser retirado del servicio inmediatamente y notifique al fabricante. Si usted sospecha que el producto fue sometido a una carga de choque (una carga que le cayó de repente), inmediatamente descontinúe su uso hasta que el producto haya sido examinado por un centro de servicio autorizado de fábrica (póngase en contacto con el distribuidor o el fabricante para la lista de Centros de Servicio Autorizados). Se recomienda que una inspección anual sea hecha por personal calificado. Las etiquetas y los manuales del dueño están disponibles del fabricante.

▲ ¡ADVERTENCIA!

1. LEA, ESTUDIE Y ENTIENDA TODAS LAS ADVERTENCIAS E INSTRUCCIONES DE OPERACIÓN ANTES DE USO.
2. NO EXCEDA LA CAPACIDAD ASIGNADA.
3. USE SÓLO EN SUPERFICIE DURA Y NIVELADA.
4. SOPORTE ADECUADAMENTE AL VEHÍCULO ANTES DE COMENZAR LAS REPARACIONES.
5. EL USO DE ESTE PRODUCTO ESTÁ LIMITADO AL RETIRO, INSTALACIÓN Y TRANSPORTE EN POSICIÓN BAJA, DE TRANSMISIONES, CAJAS DE TRANSFERENCIA, Y TRASMISIÓN TRANSVERSAL.
6. NO SE DEBEN HACER ALTERACIONES A ESTE PRODUCTO.
7. SOLAMENTE LAS CONEXIONES, LOS ALOJAMIENTOS, O LOS ADAPTADORES PROVÉIDOS POR EL FABRICANTE SERÁN UTILIZADOS.
8. FALTA DE PRESTAR ATENCIÓN A ESTAS ADVERTENCIAS PODRÍA RESULTAR EN LESIÓN PERSONAL O DAÑO A LA PROPIEDAD.

DESCRIPCIÓN DE PRODUCTO

El Gato de Transmisión está diseñado para ser usado como una ayuda en la remoción e instalación de transmisiones, cajas de intercambio y ejes transversales de automóviles y camiones livianos. Este gato es para usar bajo un equipo de elevación portátil, donde el vehículo debe ser sostenido por un par de soportes para vehículo cuya carga ha sido correctamente valorada.

INSTRUCCIONES DE MONTAJE

Cuñas: Alinee el agujero de la cuña con el agujero del ensamblaje del sillín. Asegúrelos con la tuerca, la arandela y el perno. Repita el procedimiento con las tres cuñas restantes.

Cadena: Inserte el perno a través de un agujero del ensamblaje del sillín (el más cercano al piso) si está accesible. Si el ensamblaje está extendido, inserte el perno a través de un agujero de la placa de ajuste. Asegure con una arandela y una tuerca de orejas.

INSTRUCCIONES DE OPERACIÓN

Levantando el ensamblaje del sillín

1. Localice y cierre la válvula de escape girándola en sentido horario con firmeza, luego bombee la manivela hasta tocar la carga.
2. Siga los procedimientos recomendados por los fabricantes del vehículo para remover la carga como se describe en el manual de servicio del vehículo o en la guía de reparaciones.
3. Asegure la carga usando las cadenas que se incluyen.



ADVERTENCIA: Asegúrese de que la transmisión esté centrada sobre el gato. Una transmisión descentrada puede hacer que el gato se voltee, generando lesiones personales o danos a la propiedad. Para su seguridad, no exceda un ángulo de inclinación de 10 grados del ensamblaje del sillín en todas las direcciones.

Levantando el ensamblaje del sillín

1. Asegure la carga al gato usando las cadenas que se incluyen.
2. Gire lentamente la válvula de escape en sentido antihorario para bajar la carga. No más de medio giro por vez, hasta que la carga esté totalmente baja.
3. Inmediatamente transfiera la carga a una instalación de reparación apropiada.



ADVERTENCIA: Las cargas de choque dinámicas son generadas por una apertura y cierre rápidos de la válvula de escape mientras se baja la carga. La sobrecarga resultante puede producir la falla del sistema hidráulico.

ESQUEMA DE MONTAJE

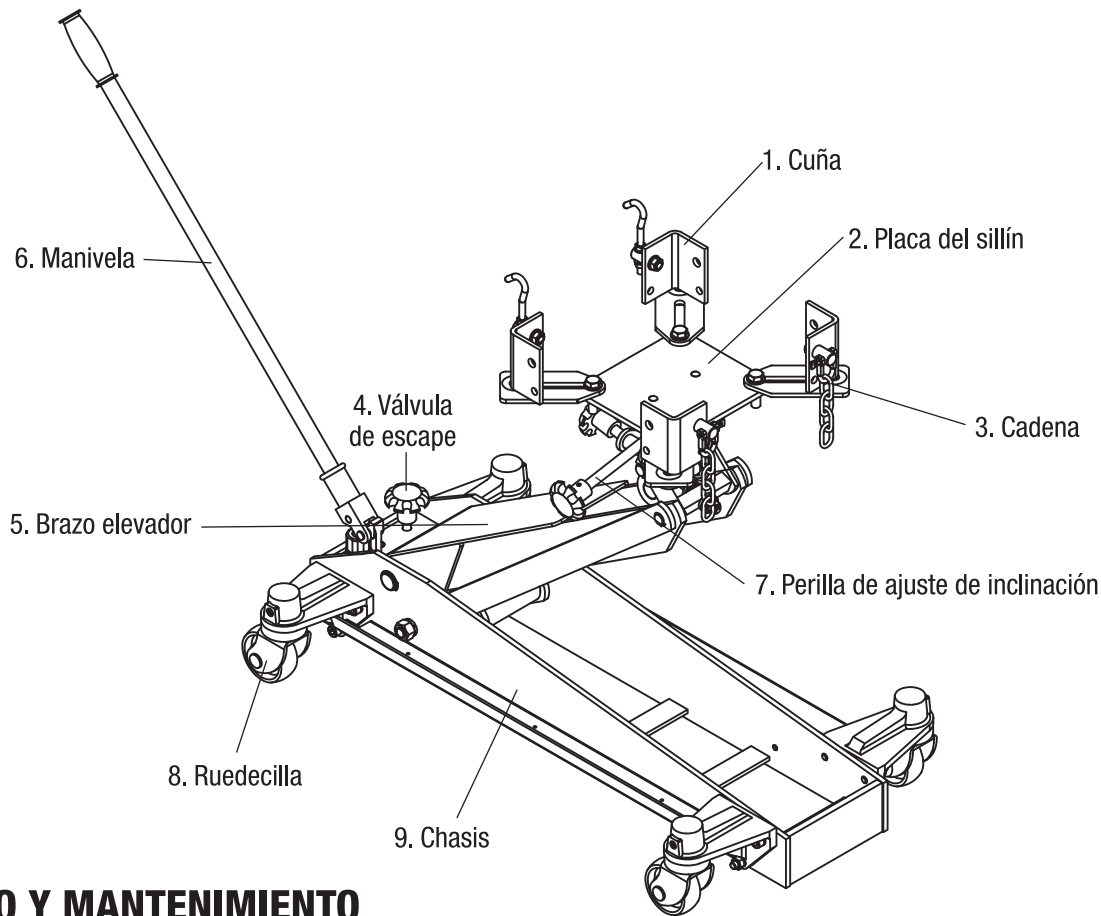

CUIDADO Y MANTENIMIENTO

Importante: Use sólo un aceite de gato hidráulico de calidad. Evite mezclar tipos diferentes de líquido y NUNCA use líquido de freno, el aceite de turbina, líquido de transmisión, aceite de motor o glicerina. El líquido incorrecto puede causar la falla del gato y el potencial para una pérdida de carga repentina e inmediata

Añadir aceite

1. Con la plataforma totalmente bajada, coloque el gato en su posición correcta y nivelada. Localice y saque el tapón de relleno del aceite.
2. Llène con aceite hasta que quede justo con el fondo del agujero de relleno del aceite. Instale de nuevo el tapón de relleno del aceite.

Cambiar el aceite

Para el mejor rendimiento y vida más larga, sustituya el suministro de líquido completamente al menos una vez por año.

1. Con la silla totalmente bajada, saque el tapón de relleno del aceite.
2. Coloque el a su lado y drenar el líquido dentro de un recipiente conveniente.

Note: *Deshacerse del líquido hidráulico según las regulaciones locales.*

3. Llène con aceite hasta que quede justo con el fondo del agujero de relleno del aceite. Instale de nuevo el tapón de relleno del aceite

Lubricación

Una capa periódica del aceite lubricante ligero en los puntos de pivote ayudará a asegurar que las articulaciones que bombean el pistón se muevan libremente.

Note: Nunca aplique aceite a la plataforma. Si las roscas de extensión de la plataforma requieren lubricación; limpie las superficies de las roscas con un trapo limpio y seco entonces aplique una gota de grasa de cojinete a las roscas. Distribuya uniformemente a lo largo del poste enroscado.

Limpeza

Periódicamente revise el pistón de bomba para señales de óxido o corrosión. Limpiar según sea necesario y limpie con un trapo aceitoso.

Note: Nunca use el papel de lija o material abrasivo en estas superficies.

Almacenaje

Almacene el gato con el pistón de bomba, émbolo, y plataforma totalmente bajada.

RESOLUCIÓN DE PROBLEMAS

Síntoma	Posibles Causas	Acciones Correctivas
Gato no levantará carga	<ul style="list-style-type: none"> • Válvula de liberación no cerrada completamente • Carga es demasiada pesada 	<ul style="list-style-type: none"> • Asegure que la válvula de liberación está cerrada. Use el mango para engranar con la válvula de liberación. Gire la válvula de liberación a la derecha hasta que se sienta resistencia. • Considere un gato de mayor capacidad
Gato se sangra* después de levantar la carga *sangra” significa que la carga se baja lentamente e involuntariamente	<ul style="list-style-type: none"> • Falla de la unidad hidráulica 	<ul style="list-style-type: none"> • Llame a Apoyo del Cliente
Al bajar, se fuga líquido del área de depósito Plataforma del gato no bajará al nivel más mínimo publicado	<ul style="list-style-type: none"> • Depósito sobre llenado • Pistón/cilindro deforme y/o trabado dentro del cilindro y/o tuerca superior, probable resultado de carga no bien centrada 	<ul style="list-style-type: none"> • Drenar líquido al nivel Correcto • Llame a Apoyo del Cliente
Pistón no se mantiene bajado después de ser liberado de contacto con la carga (sube lentamente)	<ul style="list-style-type: none"> • Aire atrapado en el sistema 	<p>SI ya no hay contacto entre la carga levantada y la plataforma del gato, simplemente retire el gato y siga el Manual de Mantenimiento del Dueño para sangrar el aire del sistema. Sin embargo, SI hay cualquier contacto cargado entre la plataforma y el vehículo, <u>PARE</u>. Use otro gato para levantar la carga suficientemente alta e instale de nuevo los soportes ajustables.</p> <p>Retire el gato afectado, entonces los soportes. Usando el otro gato, baje la carga girando la válvula de liberación</p> <p>A la izquierda, pero nunca más de 1/2 vuelta completa, entonces siga las instrucciones del Manual de Mantenimiento del Dueño para sangrar el aire de sistema.</p>
Pobre rendimiento de levantar	<ul style="list-style-type: none"> • Nivel de líquido muy bajo • Aire atrapado en el sistema • Falla de la unidad hidráulica 	<ul style="list-style-type: none"> • Asegurar nivel de líquido es correcto • Siga con cuidado las instrucciones del Manual del Dueño para sangrar el gato • Llame a Apoyo del Cliente
No levanta a su extensión máxima	<ul style="list-style-type: none"> • Nivel de líquido muy bajo 	<ul style="list-style-type: none"> • Asegurar nivel de líquido es correcto

GARANTÍA

GARANTÍA LIMITADA DE UN AÑO

Por el periodo de un año desde la fecha de compra, el fabricante reparará o sustituirá, a su opción, sin cargo, cualquiera de sus productos que fallan debido a un defecto de material o de fabricación, o que dejan de conformarse a cualquier garantía implícita no excluida por este medio.

El rendimiento de cualquiera obligación conforme a esta garantía puede ser obtenida devolviendo el producto garantizado, incluyendo el recibo de compra fechado, al detallista o distribuidor donde el producto fue comprado.

Para el servicio garantizado durante el período de garantía, el producto debe ser devuelto al detallista. Los consumidores sólo deberían llevar el producto para la reparación directamente a una instalación de reparación de garantía después que la garantía del producto se haya vencida. Para la Instalación de Servicio de Reparación aprobada más cercana, póngase en contacto con el 1-888-448-6746, de 8 am. a 5p.m. lunes a viernes, Hora del Pacífico.

TODO EL SERVICIO DE GARANTÍA DURANTE EL PERÍODO DE LA GARANTÍA DEBE SER MANEJADO DIRECTAMENTE A TRAVÉS DEL DETALLISTA.

Excepto donde tales limitaciones y exclusiones son expresamente prohibidas según la ley aplicable, (1) EL SÓLO REMEDIO EXCLUSIVO DEL CONSUMIDOR SERÁ LA REPARACIÓN O REEMPLAZO DE PRODUCTOS DEFECTUOSOS SEGÚN DESCRITO ENCIMA, y (2) EL FABRICANTE NO SERÁ OBLIGADO POR NINGÚN DAÑO CONSIGUIENTE O SECUNDARIO O PÉRDIDA EN ABSOLUTO, y (3) LA DURACIÓN DE CUALQUIERA Y TODAS LAS GARANTÍAS EXPRESADAS E IMPLÍCITAS, INCLUSO, SIN LIMITACIÓN, CUALQUIERA GARANTÍA DE COMERCIABILIDAD Y ADECUACIÓN AL PROPÓSITO, ESTÁ LIMITADA A UN PERÍODO DE UN AÑO DESDE LA FECHA DE COMPRA.

Esta garantía le da derechos legales específicos, y usted también puede tener otros derechos que varían de estado a estado.

LISTA DE PARTES DE REPUESTO

Para repuestos, llame nuestro departamento de servicio al cliente al 1-888-448-6746, de 8:00 a.m. a 5:00 p.m. de lunes a viernes, Hora del Pacífico

No todos los componentes del gato son artículos de repuesto, pero son ilustrados como una referencia conveniente de puesto y posición en la secuencia de montaje. Al pedir partes, dé el número modelo, el número de serie y la descripción de abajo.

Parte	Descripción	Cantidad
1	Cuña	4
2	Placa del sillín	1
3	Cadena	2
4	Válvula de escape	1
5	Brazo elevador	1
6	Manivela	1
7	Perilla de ajuste de inclinación	2
8	Ruedecilla	4
9	Chasis	1